

中凯铝材

Series 82 Sliding Window

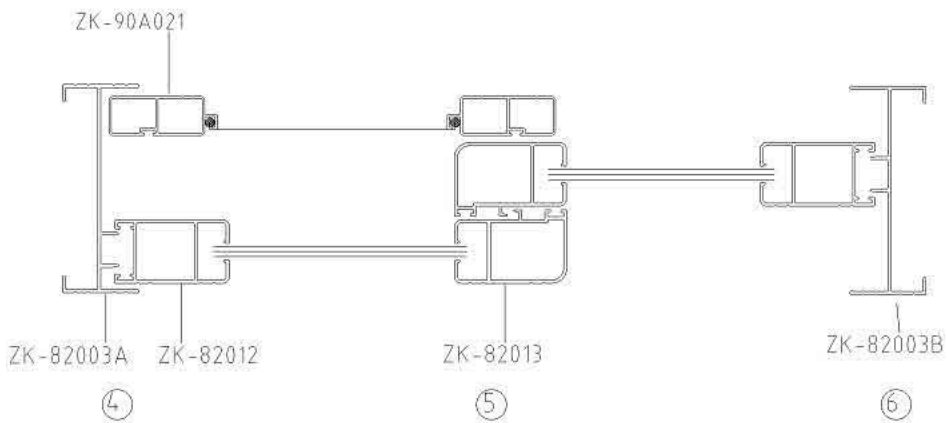
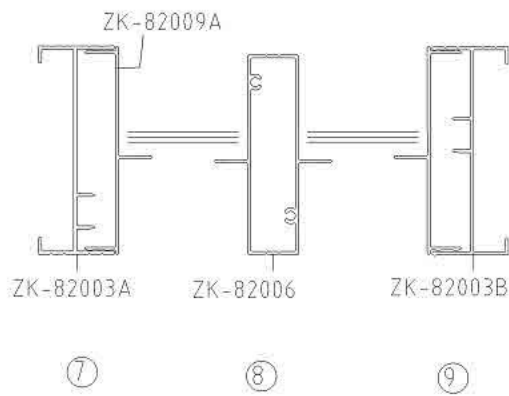
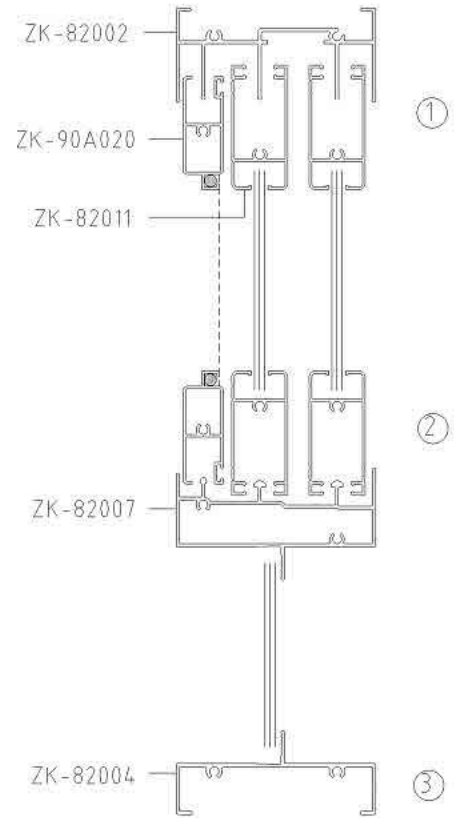
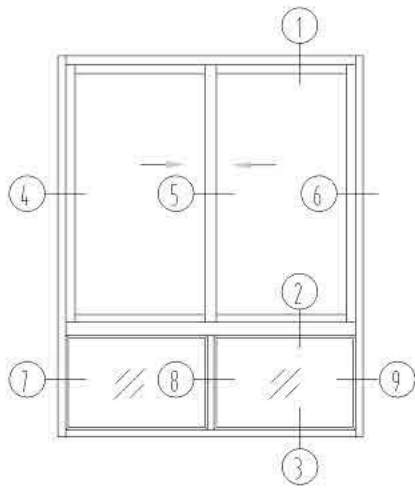

ZK-Series 82 Sliding Window

型号	ZK-82001	名称	下滑	型号	ZK-82001-A	名称	下滑	型号	ZK-82002	名称	上滑
T=(mm)	1.2	米重(kg/m)	0.705	T=(mm)	1.2	米重(kg/m)	0.6	T=(mm)	1.2	米重(kg/m)	0.793
T=(mm)	1.4	米重(kg/m)	0.816	T=(mm)		米重(kg/m)		T=(mm)	1.4/1.5	米重(kg/m)	0.902/0.975
型号	ZK-82003A	名称	密封	型号	ZK-82003B	名称	密封	型号	ZK-82004	名称	密封定
T=(mm)	1.2	米重(kg/m)	0.53	T=(mm)	1.2	米重(kg/m)	0.53	T=(mm)	1.2	米重(kg/m)	0.51
T=(mm)	1.4/1.5	米重(kg/m)	0.589/0.652	T=(mm)	1.4/1.5	米重(kg/m)	0.563/0.627	T=(mm)	1.4/1.5	米重(kg/m)	0.563/0.627
型号	ZK-82005	名称	圆上滑	型号	ZK-82006	名称	圆中装	型号	ZK-82007	名称	圆下滑
T=(mm)	1.2	米重(kg/m)	1.12	T=(mm)	1.2	米重(kg/m)	0.76	T=(mm)	1.2	米重(kg/m)	0.88
T=(mm)	1.4/1.5	米重(kg/m)	1.247/1.362	T=(mm)	1.4	米重(kg/m)	0.867	T=(mm)	1.4	米重(kg/m)	1.03
型号	ZK-82008	名称	双边封	型号	ZK-82009	名称	反插板	型号	ZK-82009A	名称	密封盖板
T=(mm)	1.2	米重(kg/m)	1.0	T=(mm)	1.1	米重(kg/m)	0.33	T=(mm)	1.2	米重(kg/m)	0.37
T=(mm)		米重(kg/m)		T=(mm)	1.2	米重(kg/m)	0.357	T=(mm)		米重(kg/m)	
型号	ZK-82010	名称	90° 转角	型号	ZK-82010A	名称	90° 转角	型号	ZK-82010B	名称	90° 转角
T=(mm)	1.2	米重(kg/m)	1.31	T=(mm)	1.2	米重(kg/m)	1.16	T=(mm)	1.2	米重(kg/m)	1.218
T=(mm)		米重(kg/m)		T=(mm)		米重(kg/m)		T=(mm)		米重(kg/m)	

ZK-Series 82 SlidingWindow

型号	ZK-88011	名称	上下方	型号	ZK-82012	名称	光企	型号	ZK-82013	名称	勾企
T=(mm)	1.1/1.2	米重(kg/m)	0.48/0.50	T=(mm)	1.1/1.2	米重(kg/m)	0.47/0.49	T=(mm)	1.1/1.2	米重(kg/m)	0.48/0.52
T=(mm)	1.4/1.5	米重(kg/m)	0.56/0.62	T=(mm)	1.4/1.5	米重(kg/m)	0.56/0.58	T=(mm)	1.4/1.5	米重(kg/m)	0.55/0.58
型号	ZK-88017	名称	纱收口	型号	ZK-90A024	名称	收口	型号	ZK-82019	名称	中空上下方
T=(mm)	0.8	米重(kg/m)	0.1	T=(mm)	1.2	米重(kg/m)	0.15	T=(mm)	1.2	米重(kg/m)	0.39
T=(mm)		米重(kg/m)		T=(mm)		米重(kg/m)		T=(mm)		米重(kg/m)	
型号	ZK-82020	名称	中空光企	型号	ZK-82021	名称	中空勾企	型号		名称	
T=(mm)	1.2	米重(kg/m)	0.45	T=(mm)	1.2	米重(kg/m)	0.48	T=(mm)		米重(kg/m)	
T=(mm)		米重(kg/m)		T=(mm)		米重(kg/m)		T=(mm)		米重(kg/m)	
型号		名称		型号		名称		型号		名称	
T=(mm)		米重(kg/m)		T=(mm)		米重(kg/m)		T=(mm)		米重(kg/m)	
T=(mm)		米重(kg/m)		T=(mm)		米重(kg/m)		T=(mm)		米重(kg/m)	
型号		名称		型号		名称		型号		名称	
T=(mm)		米重(kg/m)		T=(mm)		米重(kg/m)		T=(mm)		米重(kg/m)	
T=(mm)		米重(kg/m)		T=(mm)		米重(kg/m)		T=(mm)		米重(kg/m)	

中凯铝材



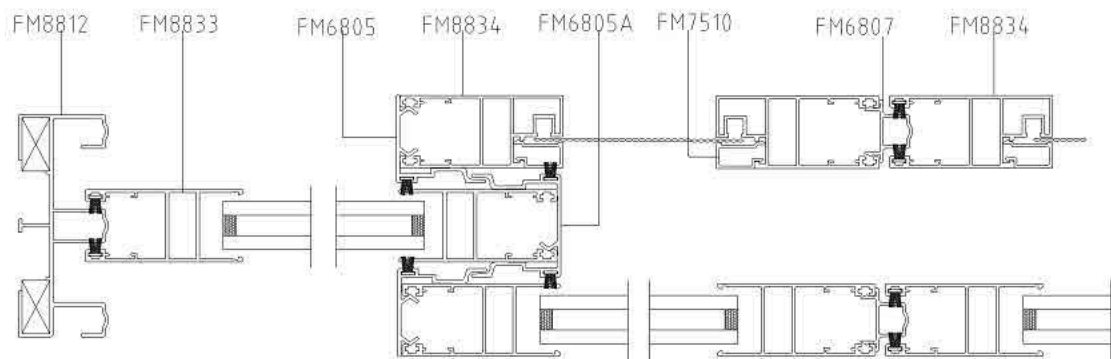
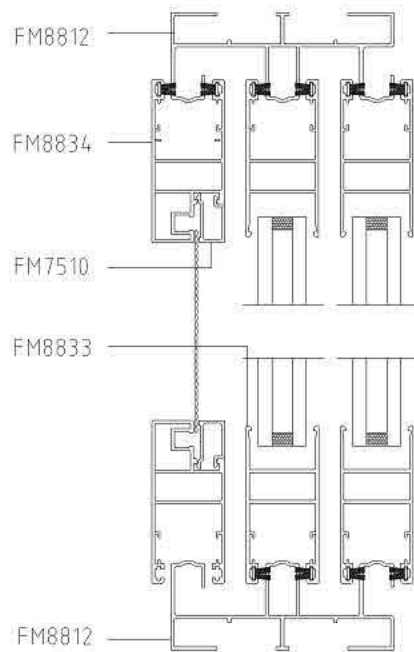
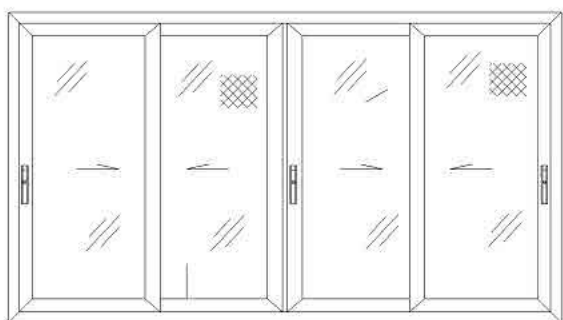

Series FM868 Sliding Window

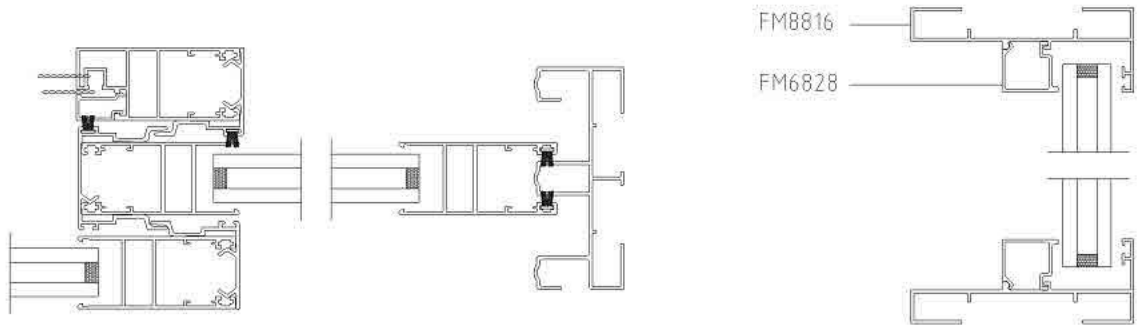

室外

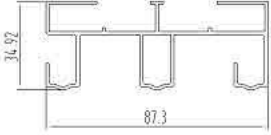
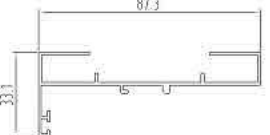
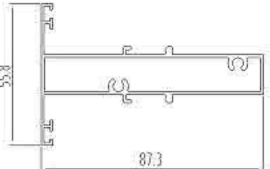
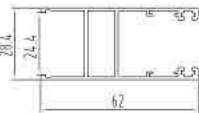
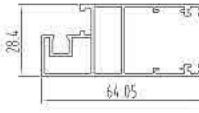
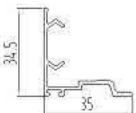

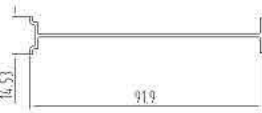
ZK-Series FM868 Sliding Window

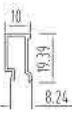
											
型号	FM8812	名称	框料	型号	FM8816	名称	窗料	型号	FM8817	名称	中挺料
T=(mm)	1.3	米重(kg/m)	1.06	T=(mm)	1.3	米重(kg/m)	0.647	T=(mm)	1.2	米重(kg/m)	1.07
T=(mm)		米重(kg/m)		T=(mm)		米重(kg/m)		T=(mm)		米重(kg/m)	
											
型号	FM8833	名称	扇料	型号	FM8834	名称	纱扇料	型号	FM6805	名称	每企
T=(mm)	1.3	米重(kg/m)	0.712	T=(mm)	1.1	米重(kg/m)	0.767	T=(mm)	1.2	米重(kg/m)	0.324
T=(mm)		米重(kg/m)		T=(mm)		米重(kg/m)		T=(mm)		米重(kg/m)	
											
型号	ZKFM6805A	名称	双勾料	型号	FM6806	名称	拼接条	型号	FM6807	名称	收口料
T=(mm)	1.2	米重(kg/m)	0.472	T=(mm)	1.2	米重(kg/m)	0.38	T=(mm)	1.1	米重(kg/m)	0.199
T=(mm)		米重(kg/m)		T=(mm)		米重(kg/m)		T=(mm)		米重(kg/m)	
											
型号	FM6828	名称	压条	型号	FM7510	名称	纱压条	型号		名称	
T=(mm)	1.0	米重(kg/m)	0.199	T=(mm)	1.0	米重(kg/m)	0.139	T=(mm)		米重(kg/m)	
T=(mm)		米重(kg/m)		T=(mm)		米重(kg/m)		T=(mm)		米重(kg/m)	
型号		名称		型号		名称		型号		名称	
T=(mm)		米重(kg/m)		T=(mm)		米重(kg/m)		T=(mm)		米重(kg/m)	
T=(mm)		米重(kg/m)		T=(mm)		米重(kg/m)		T=(mm)		米重(kg/m)	

中凯铝材

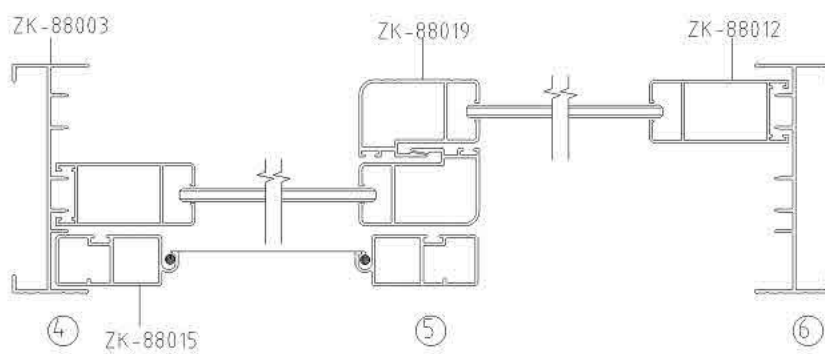
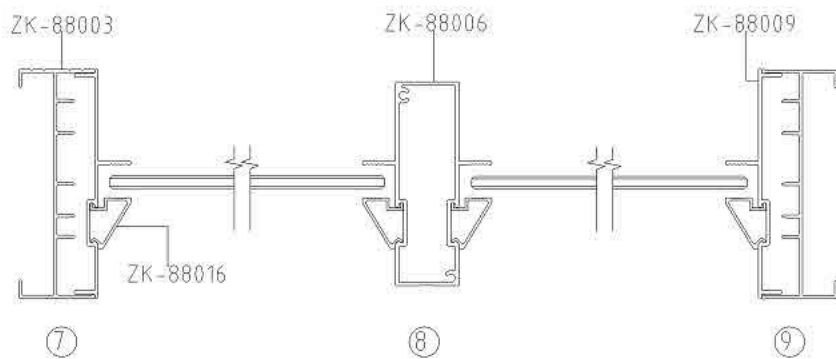
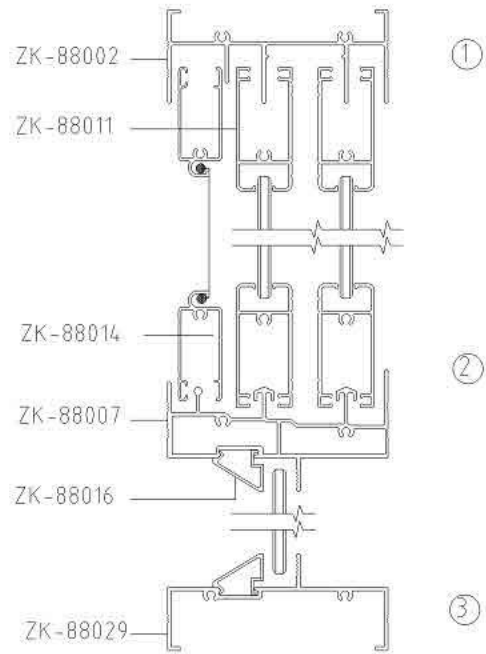
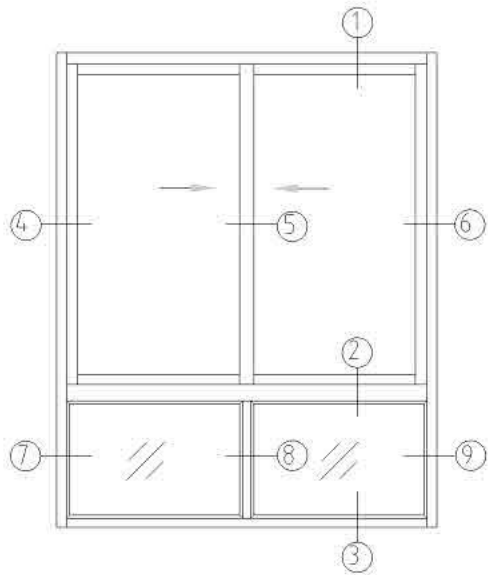

ZK-Series 88 Sliding Window

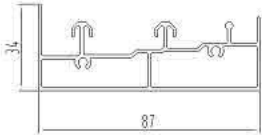
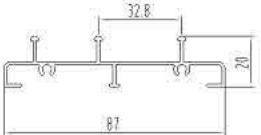
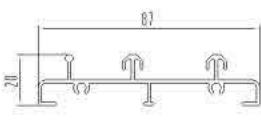
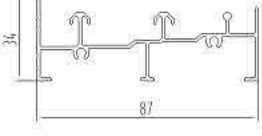
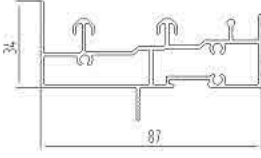
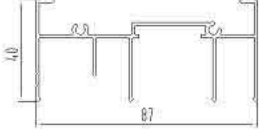
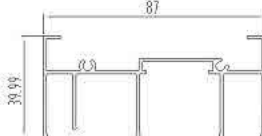
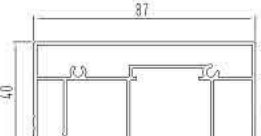
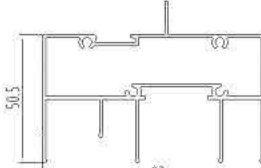
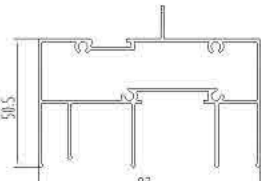
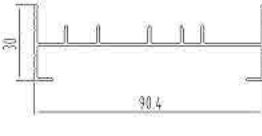
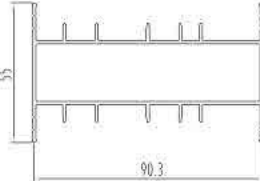
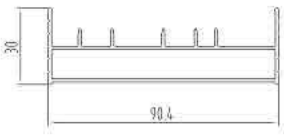
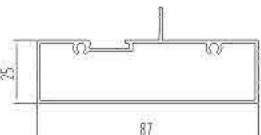
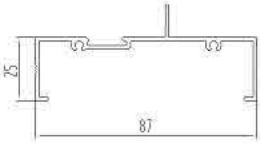

ZK-Series 88 Sliding Window

											
型号	ZK-88001	名称	下滑	型号	ZK-88024	名称	下滑	型号	ZK-88024N	名称	下滑
T=(mm)	1.2	米重(kg/m)	1.05	T=(mm)	1.2	米重(kg/m)	0.58	T=(mm)	1.2	米重(kg/m)	0.666
T=(mm)		米重(kg/m)		T=(mm)		米重(kg/m)		T=(mm)		米重(kg/m)	
											
型号	ZK-88027	名称	下滑	型号	ZK-88007	名称	固定下滑	型号	ZK-88002	名称	上滑
T=(mm)	1.2	米重(kg/m)	0.824	T=(mm)	1.2	米重(kg/m)	0.93	T=(mm)	1.2	米重(kg/m)	0.87
T=(mm)		米重(kg/m)		T=(mm)		米重(kg/m)		T=(mm)		米重(kg/m)	
											
型号	ZK-88002A	名称	上滑	型号	ZK-88002N	名称	带管上滑	型号	ZK-88005	名称	固定上滑
T=(mm)	1.2	米重(kg/m)	0.88	T=(mm)	1.2	米重(kg/m)	1.12	T=(mm)	1.2	米重(kg/m)	1.31
T=(mm)		米重(kg/m)		T=(mm)		米重(kg/m)		T=(mm)		米重(kg/m)	
											
型号	ZK-88005N	名称	固定上滑	型号	ZK-88003	名称	边封	型号	ZK-88008	名称	双边封
T=(mm)	1.2	米重(kg/m)	1.3	T=(mm)	1.2	米重(kg/m)	0.62	T=(mm)	1.2	米重(kg/m)	1.14
T=(mm)		米重(kg/m)		T=(mm)		米重(kg/m)		T=(mm)		米重(kg/m)	
											
型号	ZK-88028	名称	带管边封	型号	ZK-88004	名称	带通固定	型号	ZK-880x	名称	边固定
T=(mm)	1.2	米重(kg/m)	0.879	T=(mm)	1.2	米重(kg/m)	0.83	T=(mm)	1.2	米重(kg/m)	0.597
T=(mm)		米重(kg/m)		T=(mm)		米重(kg/m)		T=(mm)		米重(kg/m)	

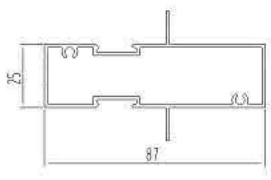
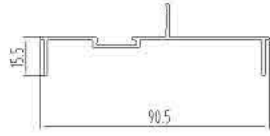
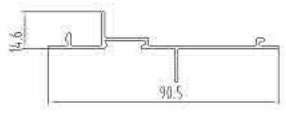
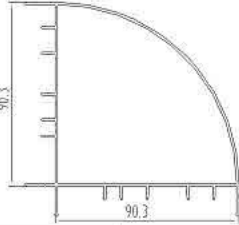
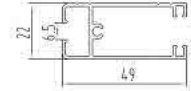
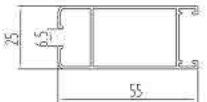
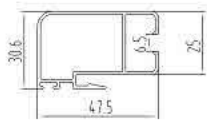
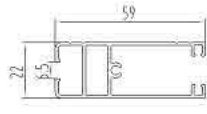
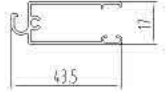
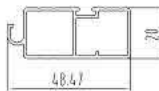
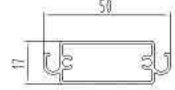
ZK-Series 88 Sliding Window

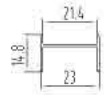
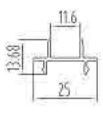
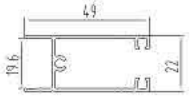
											
型号	ZK-88006	名称	圆中装	型号	ZK-88009	名称	边封盖板	型号	ZK-88018	名称	反插板
T=(mm)	1.2	米重(kg/m)	0.93	T=(mm)	1.2	米重(kg/m)	0.45	T=(mm)	1.2	米重(kg/m)	0.44
T=(mm)		米重(kg/m)		T=(mm)		米重(kg/m)		T=(mm)		米重(kg/m)	
											
型号	ZK-88010	名称	90°转角	型号	ZK-88011	名称	上下方	型号	ZK-88012	名称	光企
T=(mm)	1.2	米重(kg/m)	1.44	T=(mm)	1.1/1.2	米重(kg/m)	0.48/0.50	T=(mm)	1.0/1.2	米重(kg/m)	0.5/0.55
T=(mm)		米重(kg/m)		T=(mm)	1.4/1.5	米重(kg/m)	0.56/0.62	T=(mm)	1.4	米重(kg/m)	0.667
											
型号	ZK-88013	名称	每企	型号	ZK-88026	名称	长下方	型号	ZK-88014	名称	横纱
T=(mm)	1.2	米重(kg/m)	0.6	T=(mm)	1.2	米重(kg/m)	0.63	T=(mm)	1.0	米重(kg/m)	0.327
T=(mm)	1.4	米重(kg/m)	0.673	T=(mm)		米重(kg/m)		T=(mm)		米重(kg/m)	
											
型号	ZK-88015	名称	竖纱	型号	ZK-88025	名称	纱中换	型号	ZK-88016	名称	压线
T=(mm)	1.1	米重(kg/m)	0.472	T=(mm)	1.0	米重(kg/m)	0.42	T=(mm)	1.0	米重(kg/m)	0.13
T=(mm)		米重(kg/m)		T=(mm)		米重(kg/m)		T=(mm)		米重(kg/m)	
											
型号	ZK-88017	名称	纱收口	型号	GK-90A024	名称	收口	型号	ZK-88029	名称	中空上下方
T=(mm)	0.8	米重(kg/m)	0.1	T=(mm)	1.2	米重(kg/m)	0.15	T=(mm)	1.2	米重(kg/m)	0.46
T=(mm)		米重(kg/m)		T=(mm)		米重(kg/m)		T=(mm)		米重(kg/m)	

ZK-Series 88 Sliding Window

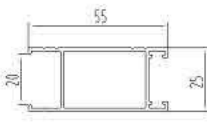
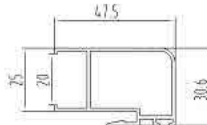
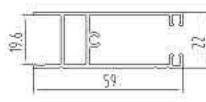
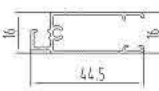
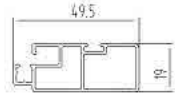
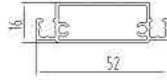

											
型号	ZK-88030	名称	中空光企	型号	ZK-88031	名称	中空勾企	型号	ZK-88032	名称	中空长下方
T=(mm)	1.2	米重(kg/m)	0.55	T=(mm)	1.2	米重(kg/m)	0.55	T=(mm)	1.2	米重(kg/m)	0.59
T=(mm)		米重(kg/m)		T=(mm)		米重(kg/m)		T=(mm)		米重(kg/m)	
											
型号	ZK-88033	名称	横纱	型号	ZK-88034	名称	竖纱	型号	ZK-88035	名称	纱中装
T=(mm)	1.1	米重(kg/m)	0.354	T=(mm)	1.1	米重(kg/m)	0.5	T=(mm)	1.1	米重(kg/m)	0.456
T=(mm)		米重(kg/m)		T=(mm)		米重(kg/m)		T=(mm)		米重(kg/m)	
型号		名称		型号		名称		型号		名称	
T=(mm)		米重(kg/m)		T=(mm)		米重(kg/m)		T=(mm)		米重(kg/m)	
T=(mm)		米重(kg/m)		T=(mm)		米重(kg/m)		T=(mm)		米重(kg/m)	
型号		名称		型号		名称		型号		名称	
T=(mm)		米重(kg/m)		T=(mm)		米重(kg/m)		T=(mm)		米重(kg/m)	
T=(mm)		米重(kg/m)		T=(mm)		米重(kg/m)		T=(mm)		米重(kg/m)	
型号		名称		型号		名称		型号		名称	
T=(mm)		米重(kg/m)		T=(mm)		米重(kg/m)		T=(mm)		米重(kg/m)	
T=(mm)		米重(kg/m)		T=(mm)		米重(kg/m)		T=(mm)		米重(kg/m)	

中凯铝材

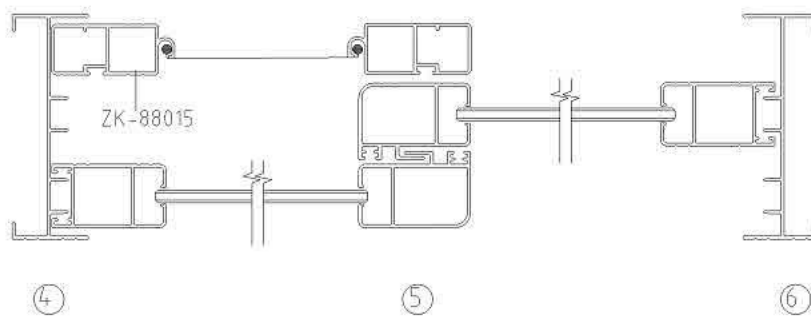
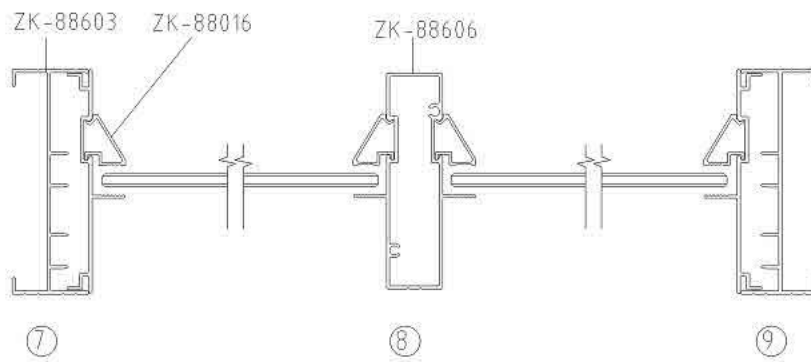
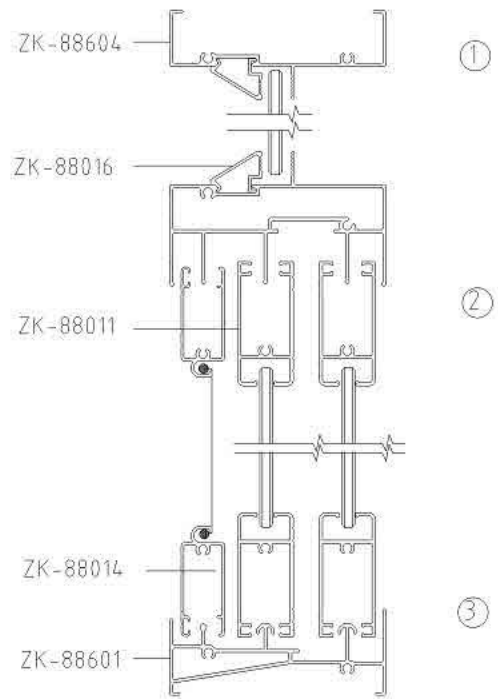
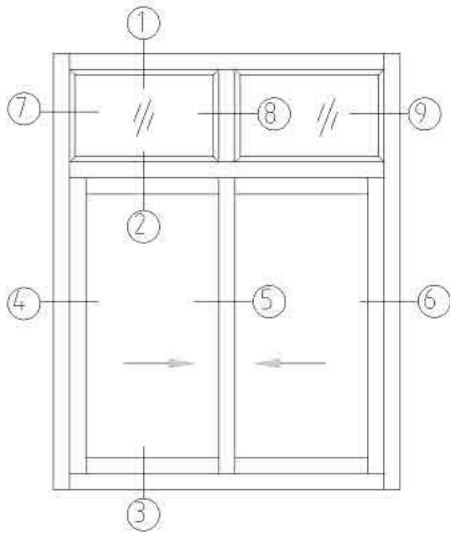
Series 886 Sliding Window

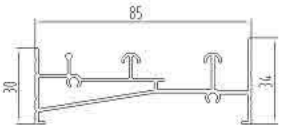
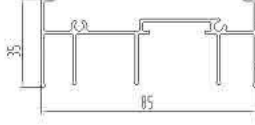
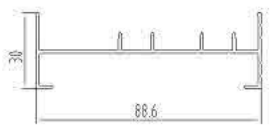
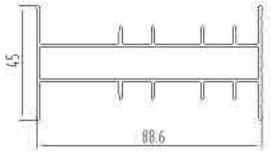
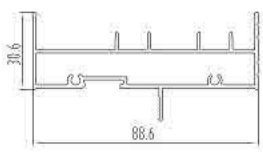
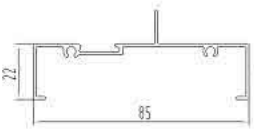
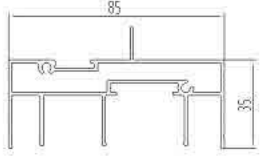
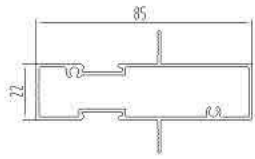
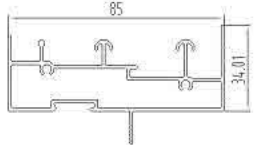
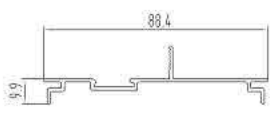
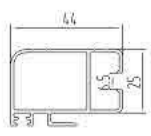

ZK-Series 886 Sliding Window

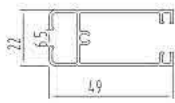
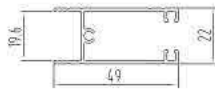
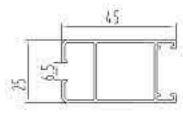
											
型号	ZK-88601	名称	下滑	型号	ZK-88602	名称	上滑	型号	ZK-88603	名称	边封
T=(mm)	1.2	米重(kg/m)	0.867	T=(mm)	1.2	米重(kg/m)	0.815	T=(mm)	1.2	米重(kg/m)	0.594
T=(mm)		米重(kg/m)		T=(mm)		米重(kg/m)		T=(mm)		米重(kg/m)	
											
型号	ZK-88603A	名称	双边封	型号	ZK-88603B	名称	单边封	型号	ZK-88604	名称	地固定
T=(mm)	1.2	米重(kg/m)	1.022	T=(mm)	1.2	米重(kg/m)	0.96	T=(mm)	1.2	米重(kg/m)	0.546
T=(mm)		米重(kg/m)		T=(mm)		米重(kg/m)		T=(mm)		米重(kg/m)	
											
型号	ZK-88605	名称	固定滑	型号	ZK-88606	名称	中柱	型号	ZK-88607	名称	固定滑
T=(mm)	1.2	米重(kg/m)	1.121	T=(mm)	1.2	米重(kg/m)	0.873	T=(mm)	1.2	米重(kg/m)	1.04
T=(mm)		米重(kg/m)		T=(mm)		米重(kg/m)		T=(mm)		米重(kg/m)	
											
型号	ZK-88608	名称	密封盖板	型号	ZK-88613	名称	勾企	型号	ZK-88621	名称	中空勾企
T=(mm)	1.2	米重(kg/m)	0.448	T=(mm)	1.2	米重(kg/m)	0.573	T=(mm)	1.2	米重(kg/m)	0.532
T=(mm)		米重(kg/m)		T=(mm)		米重(kg/m)		T=(mm)		米重(kg/m)	
											
型号	ZK-88011	名称	上下方	型号	ZK-82019	名称	中空上下方	型号	ZK-82012	名称	亮企
T=(mm)	1.2	米重(kg/m)	0.43	T=(mm)	1.2	米重(kg/m)	0.39	T=(mm)	1.2	米重(kg/m)	0.49
T=(mm)		米重(kg/m)		T=(mm)		米重(kg/m)		T=(mm)		米重(kg/m)	

ZK-Series 886 Sliding Window

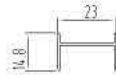
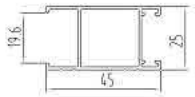

槽口11.8mm

型号	ZK-82020	名称	中空夹条	型号	ZK-88017	名称	纱窗口	型号	ZK-88016	名称	压线
T=(mm)	1.2	米重(kg/m)	0.45	T=(mm)	0.8	米重(kg/m)	0.109	T=(mm)	1.0	米重(kg/m)	0.13
T=(mm)		米重(kg/m)		T=(mm)		米重(kg/m)		T=(mm)		米重(kg/m)	

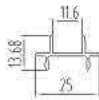

槽口21mm

型号	GK-90A024	名称	嵌口	型号	GK-90A027	名称	中空压线	型号		名称	
T=(mm)	1.2	米重(kg/m)	0.15	T=(mm)	0.9	米重(kg/m)	0.117	T=(mm)		米重(kg/m)	
T=(mm)		米重(kg/m)		T=(mm)		米重(kg/m)		T=(mm)		米重(kg/m)	

型号		名称		型号		名称		型号		名称	
T=(mm)		米重(kg/m)		T=(mm)		米重(kg/m)		T=(mm)		米重(kg/m)	
T=(mm)		米重(kg/m)		T=(mm)		米重(kg/m)		T=(mm)		米重(kg/m)	

型号		名称		型号		名称		型号		名称	
T=(mm)		米重(kg/m)		T=(mm)		米重(kg/m)		T=(mm)		米重(kg/m)	
T=(mm)		米重(kg/m)		T=(mm)		米重(kg/m)		T=(mm)		米重(kg/m)	

型号		名称		型号		名称		型号		名称	
T=(mm)		米重(kg/m)		T=(mm)		米重(kg/m)		T=(mm)		米重(kg/m)	
T=(mm)		米重(kg/m)		T=(mm)		米重(kg/m)		T=(mm)		米重(kg/m)	

中凯铝材

Series 90A Sliding Window

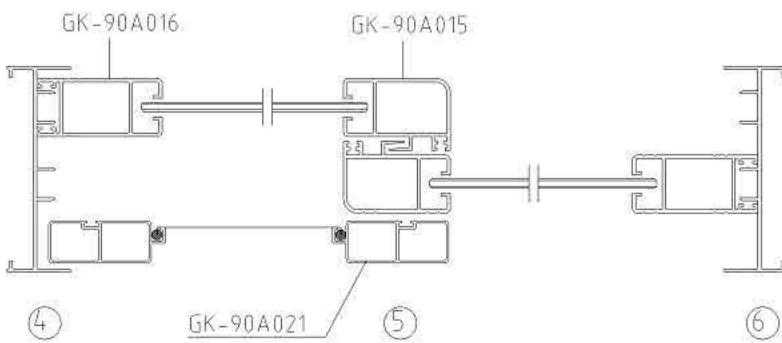
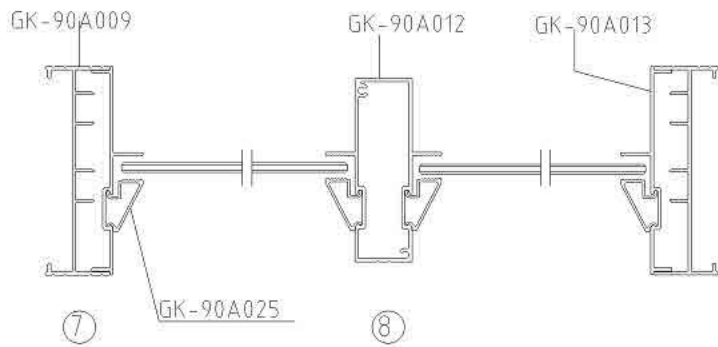
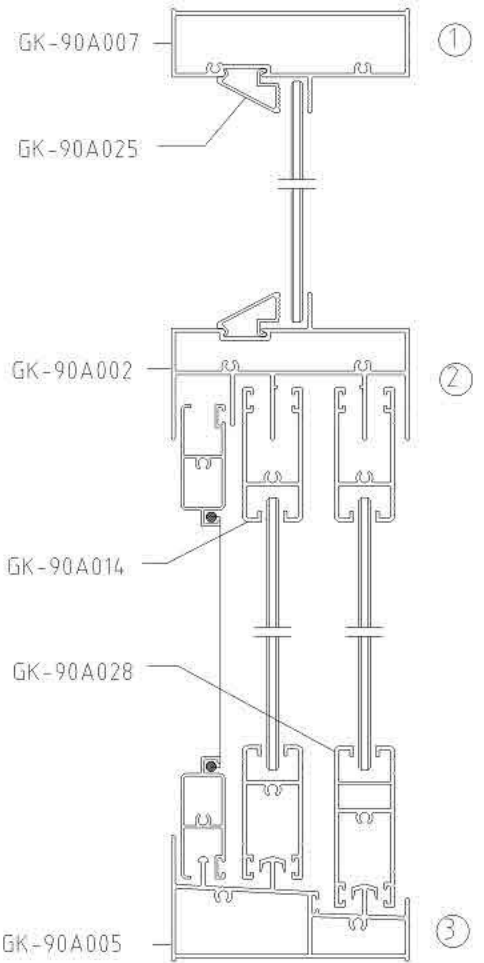
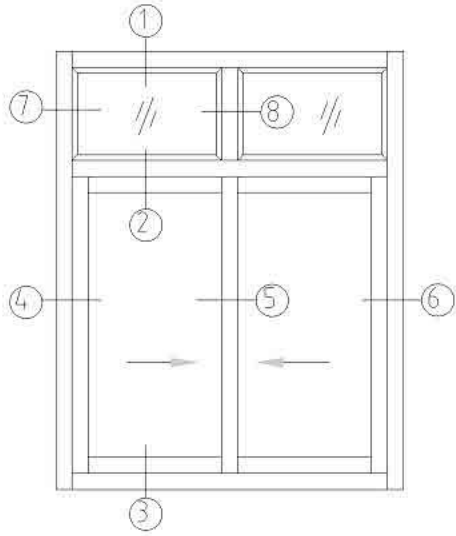



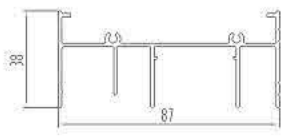
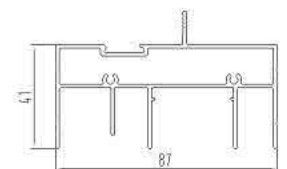
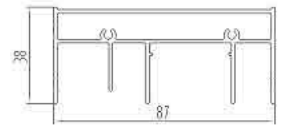
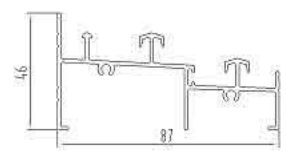
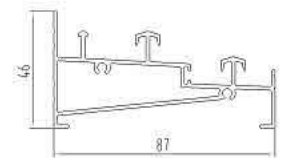
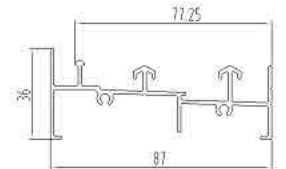
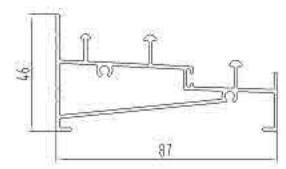
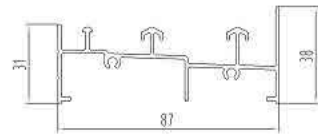
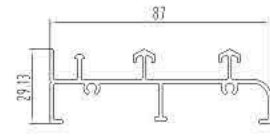
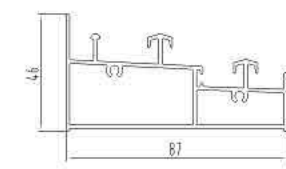
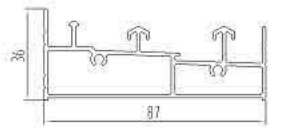
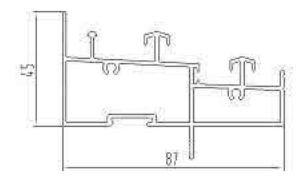
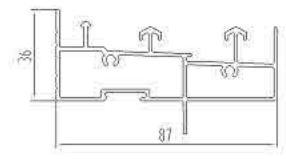
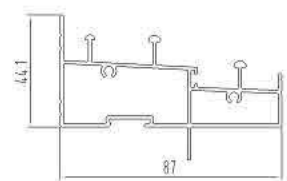
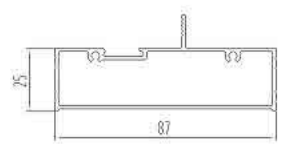

ZK-Series 90A Sliding Window

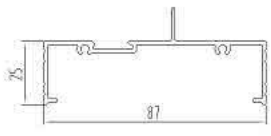
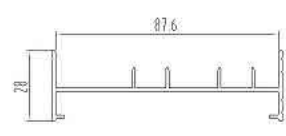
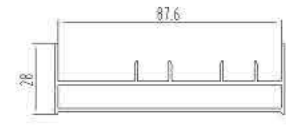
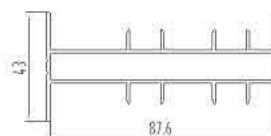
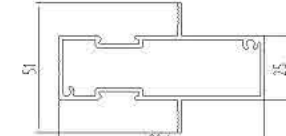
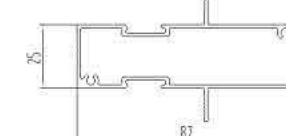
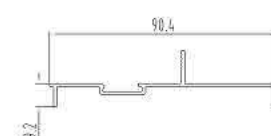
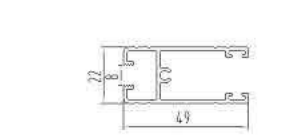
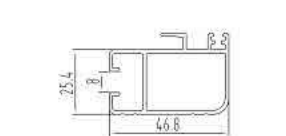
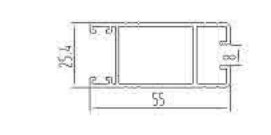
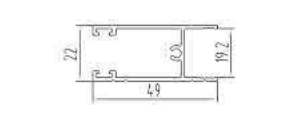
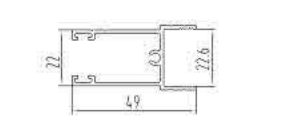
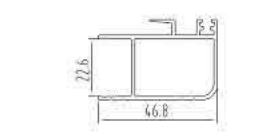
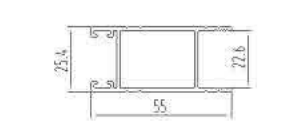
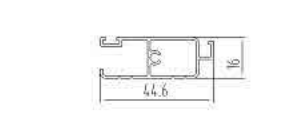
											
型号	GK-90A001	名称	上滑	型号	GK-90A002	名称	固定滑	型号	GK-90A003	名称	带管上滑
T=(mm)	1.4	米重(kg/m)	0.95	T=(mm)	1.4	米重(kg/m)	1.35	T=(mm)	1.4	米重(kg/m)	1.24
T=(mm)	1.2	米重(kg/m)	0.814	T=(mm)	1.2	米重(kg/m)	1.157	T=(mm)	1.2	米重(kg/m)	1.063
											
型号	GK-90A004	名称	下滑	型号	GK-90A004A	名称	下滑	型号	GK-90A004B	名称	平下滑
T=(mm)	1.4	米重(kg/m)	1.01	T=(mm)	1.4	米重(kg/m)	1.21	T=(mm)	1.4	米重(kg/m)	0.94
T=(mm)	1.2	米重(kg/m)	0.866	T=(mm)	1.2	米重(kg/m)	1.06	T=(mm)	1.2	米重(kg/m)	0.806
											
型号	GK-90A004C	名称	下滑	型号	GK-90A004D	名称	平下滑	型号	ZK-90A004T	名称	平下滑
T=(mm)	1.3	米重(kg/m)	1.07	T=(mm)	1.4	米重(kg/m)	0.966	T=(mm)	1.4	米重(kg/m)	0.872
T=(mm)		米重(kg/m)		T=(mm)		米重(kg/m)		T=(mm)		米重(kg/m)	
											
型号	GK-90A005	名称	带管下滑	型号	GK-90A005B	名称	带管下滑	型号	GK-90A006	名称	固定滑
T=(mm)	1.4	米重(kg/m)	1.3	T=(mm)	1.4	米重(kg/m)	1.24	T=(mm)	1.4	米重(kg/m)	1.378
T=(mm)	1.2	米重(kg/m)	1.114	T=(mm)	1.2	米重(kg/m)	1.063	T=(mm)	1.2	米重(kg/m)	1.181
											
型号	GK-90A006B	名称	固定滑	型号	GK-90A006C	名称	固定滑	型号	GK-90A007	名称	带管固定
T=(mm)	1.4	米重(kg/m)	1.32	T=(mm)	1.2	米重(kg/m)	1.130	T=(mm)	1.4	米重(kg/m)	0.963
T=(mm)	1.2	米重(kg/m)	1.131	T=(mm)		米重(kg/m)		T=(mm)	1.2	米重(kg/m)	0.825

ZK-Series 90A Sliding Window

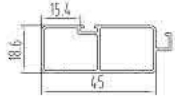
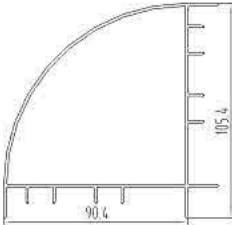
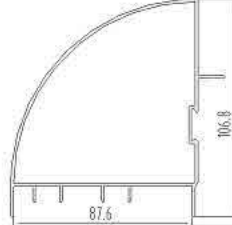
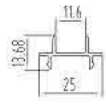
											
型号	GK-90A008	名称	边固定	型号	GK-90A009	名称	边封	型号	GK-90A010	名称	带边密封
T=(mm)	1.4	米重(kg/m)	0.668	T=(mm)	1.4	米重(kg/m)	0.67	T=(mm)	1.4	米重(kg/m)	0.978
T=(mm)	1.2	米重(kg/m)	0.573	T=(mm)	1.2	米重(kg/m)	0.574	T=(mm)	1.2	米重(kg/m)	0.838
											
型号	GK-90A011	名称	双边封	型号	GK-90A012	名称	中柱	型号	GK-90A012A	名称	中柱
T=(mm)	1.4	米重(kg/m)	1.19	T=(mm)	1.4	米重(kg/m)	0.996	T=(mm)	1.4	米重(kg/m)	1.07
T=(mm)	1.2	米重(kg/m)	1.02	T=(mm)	1.2	米重(kg/m)	0.854	T=(mm)		米重(kg/m)	
											
型号	GK-90A013	名称	边封盖板	型号	GK-90A014	名称	上下方	型号	GK-90A015	名称	勾企
T=(mm)	1.2	米重(kg/m)	0.433	T=(mm)	1.4	米重(kg/m)	0.571	T=(mm)	1.4	米重(kg/m)	0.692
T=(mm)		米重(kg/m)		T=(mm)	1.2	米重(kg/m)	0.489	T=(mm)	1.2	米重(kg/m)	0.593
											
型号	GK-90A016	名称	光企	型号	GK-90A017	名称	中空上下方	型号	GK-90A017A	名称	中空上下方
T=(mm)	1.4	米重(kg/m)	0.701	T=(mm)	1.4	米重(kg/m)	0.525	T=(mm)	1.4	米重(kg/m)	0.654
T=(mm)	1.2	米重(kg/m)	0.601	T=(mm)	1.2	米重(kg/m)	0.45	T=(mm)		米重(kg/m)	
											
型号	GK-90A018	名称	中空勾企	型号	GK-90A019	名称	中空光企	型号	GK-90A020	名称	横纱
T=(mm)	1.4	米重(kg/m)	0.625	T=(mm)	1.4	米重(kg/m)	0.629	T=(mm)	1.0	米重(kg/m)	0.367
T=(mm)	1.2	米重(kg/m)	0.536	T=(mm)	1.2	米重(kg/m)	0.539	T=(mm)		米重(kg/m)	

ZK-Series 90A Sliding Window

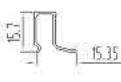
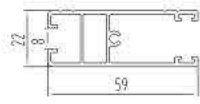
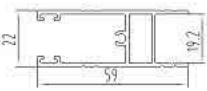
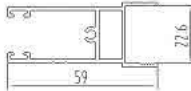
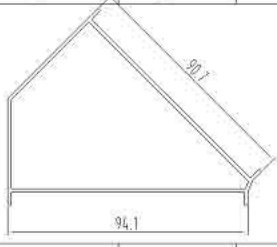
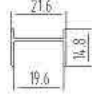
											
型号	GK-90A021	名称	密封胶	型号	GK-90A022	名称	转角	型号	GK-90A023	名称	转角
T=(mm)	1.0	米重(kg/m)	0.423	T=(mm)	1.4	米重(kg/m)	1.64	T=(mm)	1.4	米重(kg/m)	1.52
T=(mm)		米重(kg/m)		T=(mm)	1.2	米重(kg/m)	1.405	T=(mm)	1.2	米重(kg/m)	1.303
											
				槽口10mm				槽口23mm			
型号	GK-90A024	名称	收口	型号	GK-90A025	名称	单玻压线	型号	GK-90A026	名称	中空压线
T=(mm)	1.2	米重(kg/m)	0.15	T=(mm)	1.0	米重(kg/m)	0.159	T=(mm)	0.9	米重(kg/m)	0.11
T=(mm)		米重(kg/m)		T=(mm)		米重(kg/m)		T=(mm)		米重(kg/m)	
											
槽口22.57mm				槽口23.09mm							
型号	GK-90A027	名称	中空压线	型号	GK-90A027A	名称	中空压线	型号	GK-90A028	名称	长下方
T=(mm)	0.9	米重(kg/m)	0.117	T=(mm)	0.9	米重(kg/m)	0.117	T=(mm)	1.4	米重(kg/m)	0.7
T=(mm)		米重(kg/m)		T=(mm)		米重(kg/m)		T=(mm)	1.2	米重(kg/m)	0.6
											
型号	GK-90A029	名称	中空长下方	型号	GK-90A029A	名称	中空长下方	型号	GK-90A030	名称	135° 转角
T=(mm)	1.4	米重(kg/m)	0.654	T=(mm)	1.4	米重(kg/m)	0.644	T=(mm)	1.4	米重(kg/m)	1.052
T=(mm)	1.2	米重(kg/m)	0.561	T=(mm)		米重(kg/m)		T=(mm)		米重(kg/m)	
											
型号	GK-90A031	名称	密封胶	型号		名称		型号		名称	
T=(mm)	1.0	米重(kg/m)	0.131	T=(mm)		米重(kg/m)		T=(mm)		米重(kg/m)	
T=(mm)		米重(kg/m)		T=(mm)		米重(kg/m)		T=(mm)		米重(kg/m)	

中凯铝材

Series 90B Sliding Window

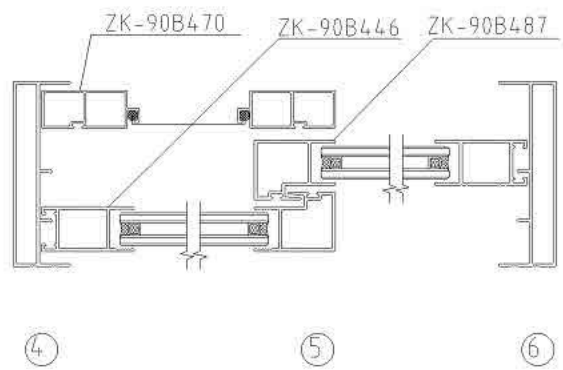
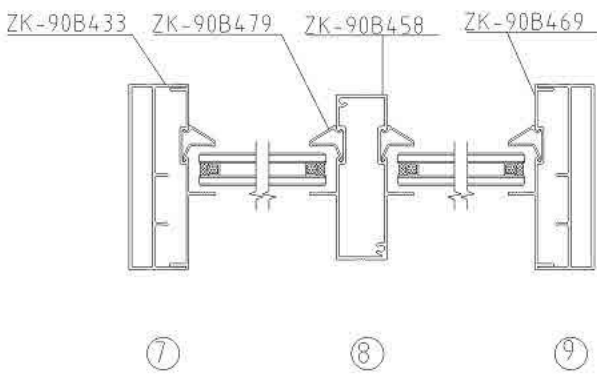
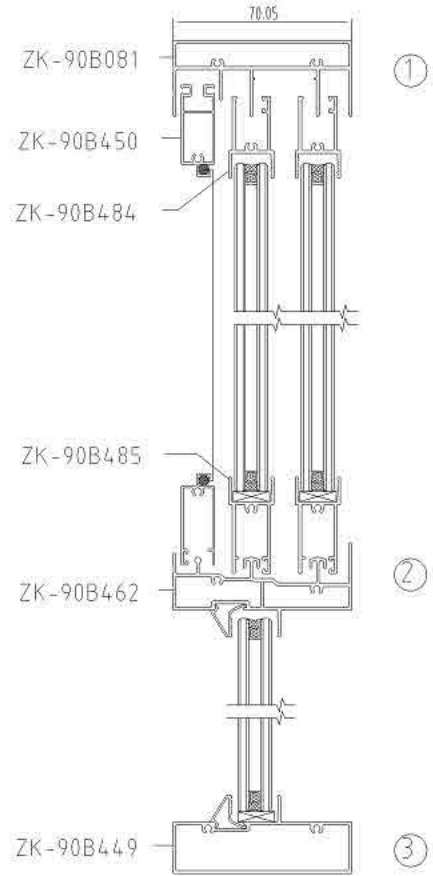
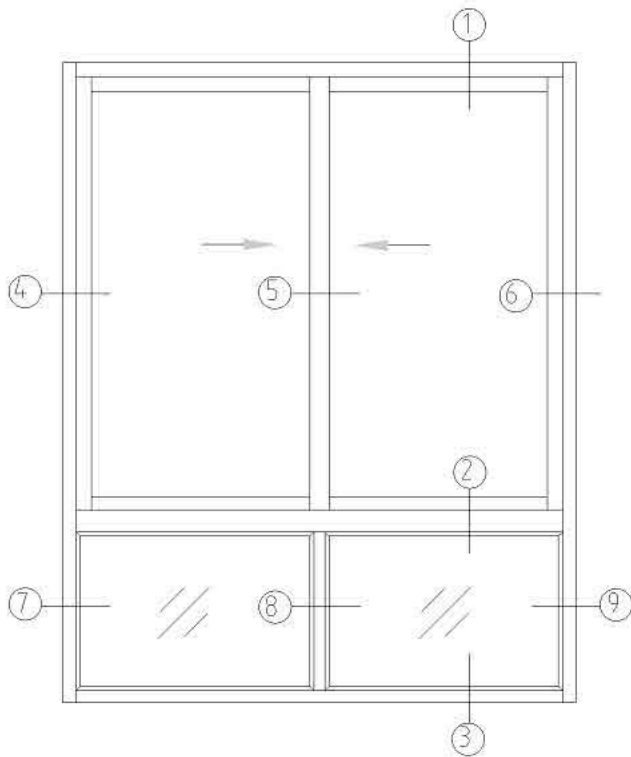

ZK-Series 90B Sliding Window

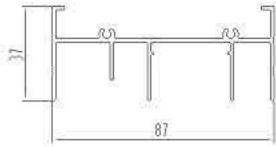
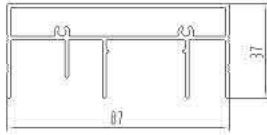
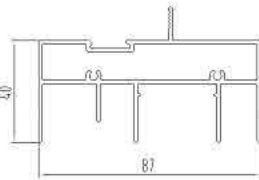
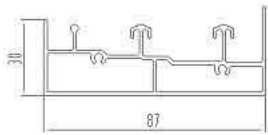
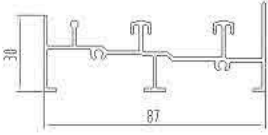
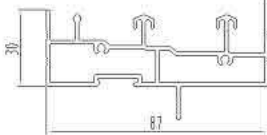
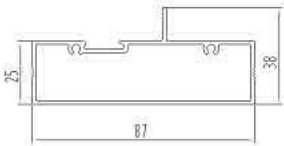
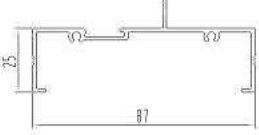
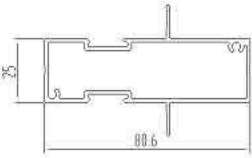
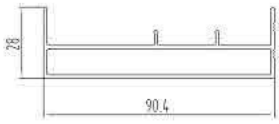
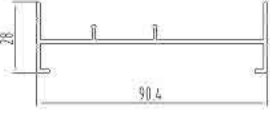
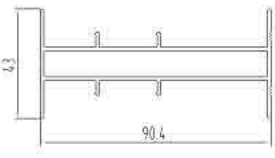
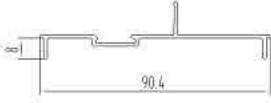
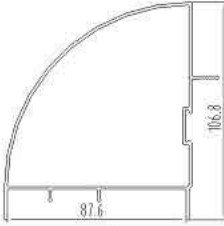
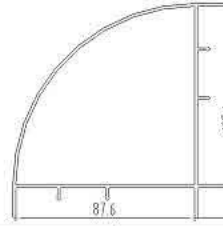
											
型号	ZK-90B071	名称	上滑	型号	ZK-90B081	名称	带管上滑	型号	ZK-90B091	名称	圆上滑
T=(mm)	1.4	米重(kg/m)	0.917	T=(mm)	1.4	米重(kg/m)	1.208	T=(mm)	1.4	米重(kg/m)	1.31
T=(mm)		米重(kg/m)		T=(mm)		米重(kg/m)		T=(mm)		米重(kg/m)	
											
型号	ZK-90B442	名称	带管下滑	型号	ZK-90B452	名称	下滑	型号	ZK-90B462	名称	圆下滑
T=(mm)	1.4	米重(kg/m)	1.2	T=(mm)	1.4	米重(kg/m)	0.93	T=(mm)	1.4	米重(kg/m)	1.28
T=(mm)		米重(kg/m)		T=(mm)		米重(kg/m)		T=(mm)		米重(kg/m)	
											
型号	ZK-90B449	名称	带管边固定	型号	ZK-90B459	名称	边固定	型号	ZK-90B458	名称	中柱
T=(mm)	1.4	米重(kg/m)	0.954	T=(mm)	1.4	米重(kg/m)	0.662	T=(mm)	1.4	米重(kg/m)	0.984
T=(mm)		米重(kg/m)		T=(mm)		米重(kg/m)		T=(mm)		米重(kg/m)	
											
型号	ZK-90B433	名称	带管边封	型号	ZK-90B473	名称	边封	型号	ZK-90B483	名称	双边封
T=(mm)	1.4	米重(kg/m)	0.907	T=(mm)	1.4	米重(kg/m)	0.603	T=(mm)	1.4	米重(kg/m)	1.07
T=(mm)		米重(kg/m)		T=(mm)		米重(kg/m)		T=(mm)		米重(kg/m)	
											
型号	ZK-90B469	名称	边封盖板	型号	ZK-90B480	名称	90°转角	型号	ZK-90B490	名称	90°转角
T=(mm)	1.2	米重(kg/m)	0.428	T=(mm)	1.4	米重(kg/m)	1.45	T=(mm)	1.4	米重(kg/m)	1.52
T=(mm)		米重(kg/m)		T=(mm)		米重(kg/m)		T=(mm)		米重(kg/m)	

ZK-Series 90B Sliding Window

型号	ZK-90B464	名称	上方	型号	ZK-90B465	名称	下方	型号	ZK-90B484	名称	中空上方
T=(mm)	1.4	米重(kg/m)	0.47	T=(mm)	1.4	米重(kg/m)	0.52	T=(mm)	1.4	米重(kg/m)	0.423
T=(mm)		米重(kg/m)		T=(mm)		米重(kg/m)		T=(mm)		米重(kg/m)	
型号	ZK-90B485	名称	中空下方	型号	ZK-90B456	名称	光企	型号	ZK-90B446	名称	中空光企
T=(mm)	1.4	米重(kg/m)	0.474	T=(mm)	1.4	米重(kg/m)	0.61	T=(mm)	1.4	米重(kg/m)	0.538
T=(mm)		米重(kg/m)		T=(mm)		米重(kg/m)		T=(mm)		米重(kg/m)	
型号	ZK-90B467	名称	勾企	型号	ZK-90B487	名称	中空勾企	型号	ZK-90B468	名称	收口
T=(mm)	1.4	米重(kg/m)	0.59	T=(mm)	1.4	米重(kg/m)	0.522	T=(mm)	1.2	米重(kg/m)	0.143
T=(mm)		米重(kg/m)		T=(mm)		米重(kg/m)		T=(mm)		米重(kg/m)	
型号	ZK-90B221	名称	中空光企	型号	ZK-90B222	名称	中空勾企	型号	ZK-90B223	名称	中空上下方
T=(mm)	1.4	米重(kg/m)	0.584	T=(mm)	1.4	米重(kg/m)	0.535	T=(mm)	1.4	米重(kg/m)	0.507
T=(mm)		米重(kg/m)		T=(mm)		米重(kg/m)		T=(mm)		米重(kg/m)	
槽口22.5mm				槽口10.1mm				槽口21.05mm			
型号	ZK-90B479	名称	中空压线	型号	ZK-90B439	名称	单玻压线	型号	ZK-90B578	名称	中空压线
T=(mm)	0.9	米重(kg/m)	0.107	T=(mm)	1.0	米重(kg/m)	0.155	T=(mm)	0.9	米重(kg/m)	0.117
T=(mm)		米重(kg/m)		T=(mm)		米重(kg/m)		T=(mm)		米重(kg/m)	

中凯铝材

Series 90W Sliding Window

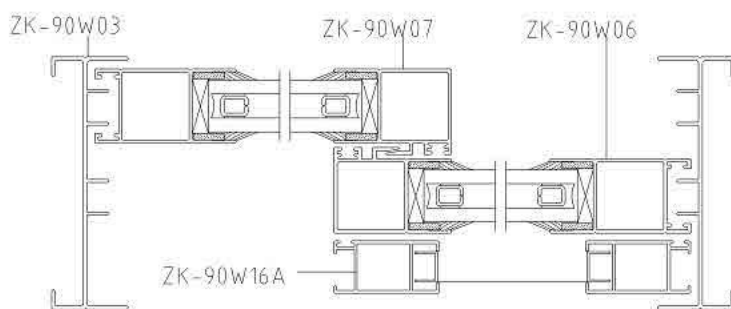
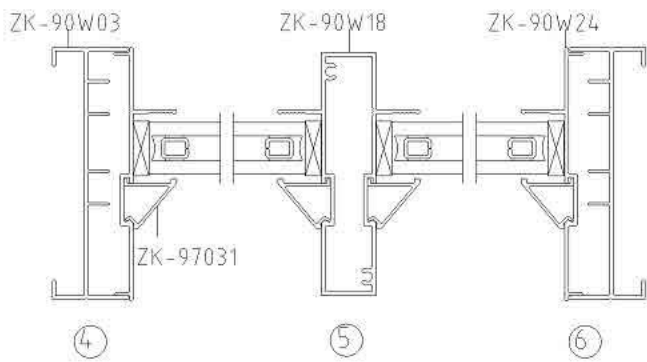
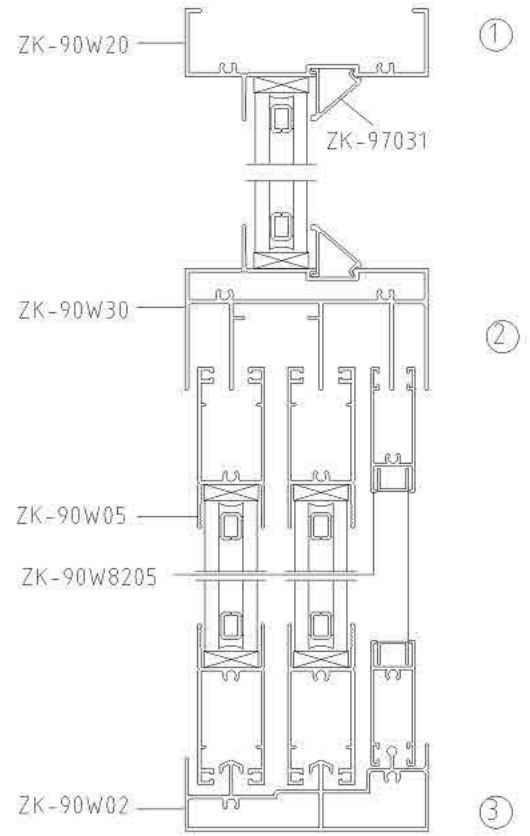
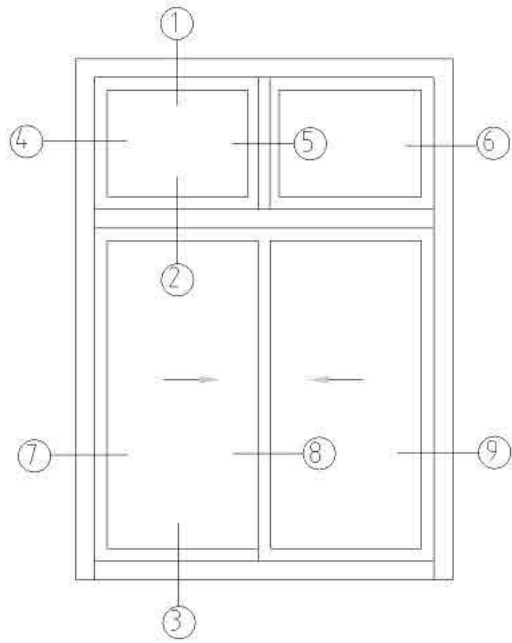



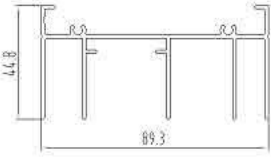
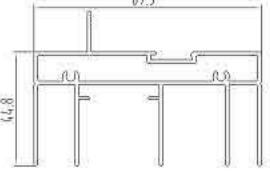
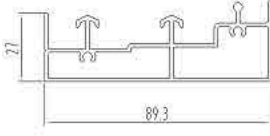
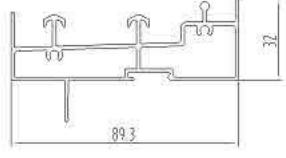
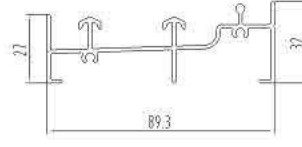
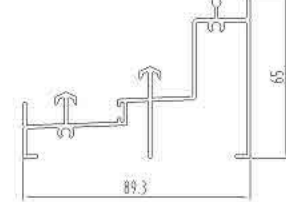
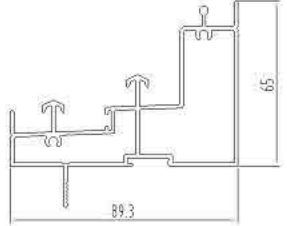
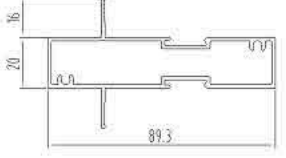
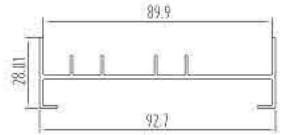
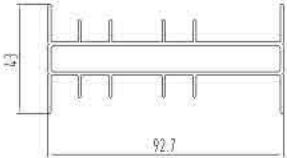
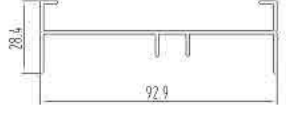
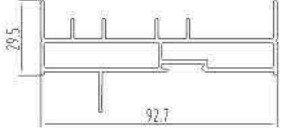
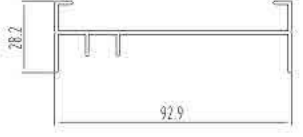
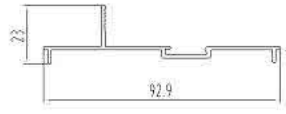
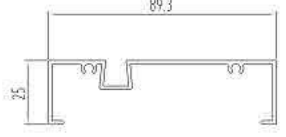



ZK-Series 90W Sliding Window

											
型号	ZK-90W41	名称	上滑	型号	ZK-90W30	名称	带圆上滑	型号	ZK-90W02	名称	带管下滑
T=(mm)	1.4	米重(kg/m)	1.143	T=(mm)	1.4	米重(kg/m)	1.53	T=(mm)	1.4	米重(kg/m)	1.233
T=(mm)	1.2	米重(kg/m)	1.0	T=(mm)	1.2	米重(kg/m)	1.34	T=(mm)		米重(kg/m)	
											
型号	ZK-90W32	名称	带圆下滑	型号	ZK-90W62	名称	下滑	型号	ZK-90W66	名称	下滑
T=(mm)	1.4	米重(kg/m)	1.316	T=(mm)	1.4	米重(kg/m)	0.938	T=(mm)	1.4	米重(kg/m)	1.23
T=(mm)	1.2	米重(kg/m)	1.161	T=(mm)	1.2	米重(kg/m)	0.84	T=(mm)		米重(kg/m)	
											
型号	ZK-90W67	名称	带管下滑	型号	ZK-90W18	名称	中柱	型号	ZK-90W03	名称	边封
T=(mm)	1.4	米重(kg/m)	1.6	T=(mm)	1.4	米重(kg/m)	1.0	T=(mm)	1.4	米重(kg/m)	0.67
T=(mm)		米重(kg/m)		T=(mm)	1.2	米重(kg/m)	0.92	T=(mm)	1.2	米重(kg/m)	0.595
											
型号	ZK-90W04	名称	双边封	型号	ZK-90W53	名称	右边封	型号	ZK-90W33	名称	带圆边封
T=(mm)	1.4	米重(kg/m)	1.22	T=(mm)	1.4	米重(kg/m)	0.656	T=(mm)	1.4	米重(kg/m)	1.13
T=(mm)		米重(kg/m)		T=(mm)		米重(kg/m)		T=(mm)		米重(kg/m)	
											
型号	ZK-90W54	名称	左边封	型号	ZK-90W24	名称	边封盖板	型号	ZK-90W58	名称	边固定
T=(mm)	1.4	米重(kg/m)	0.65	T=(mm)	1.4	米重(kg/m)	0.47	T=(mm)	1.4	米重(kg/m)	0.69
T=(mm)		米重(kg/m)		T=(mm)	1.2	米重(kg/m)	0.418	T=(mm)		米重(kg/m)	

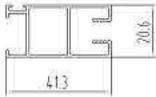
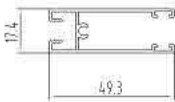
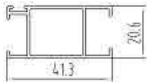
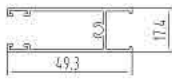
ZK-Series 90W Sliding Window

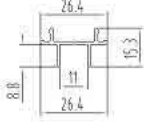
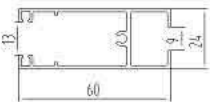
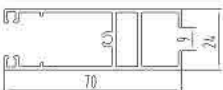
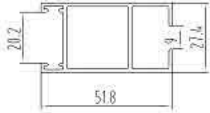
型号	ZK-90W20	名称	固定	型号	ZK-90W19	名称	90° 转角	型号	ZK-90W29	名称	90° 转角
T=(mm)	1.4	米重(kg/m)	0.706	T=(mm)	1.4	米重(kg/m)	1.54	T=(mm)	1.4	米重(kg/m)	1.68
T=(mm)	1.2	米重(kg/m)	0.62	T=(mm)		米重(kg/m)		T=(mm)		米重(kg/m)	
型号	ZK-90W05	名称	中空上下方	型号	ZK-90W06	名称	中空光企	型号	ZK-90W07	名称	中空勾企
T=(mm)	1.4	米重(kg/m)	0.655	T=(mm)	1.4	米重(kg/m)	0.606	T=(mm)	1.4	米重(kg/m)	0.592
T=(mm)		米重(kg/m)		T=(mm)		米重(kg/m)		T=(mm)		米重(kg/m)	
型号	ZK-90W08	名称	上下方	型号	ZK-90W09	名称	光企	型号	ZK-90W10	名称	勾企
T=(mm)	1.4	米重(kg/m)	0.693	T=(mm)	1.4	米重(kg/m)	0.680	T=(mm)	1.4	米重(kg/m)	0.665
T=(mm)	1.2	米重(kg/m)	0.626	T=(mm)	1.2	米重(kg/m)	0.608	T=(mm)	1.2	米重(kg/m)	0.594
型号	ZK-90W35A	名称	长下方	型号	ZK-90W38	名称	中空长下方	型号	ZK-90W64	名称	上下方
T=(mm)	1.4	米重(kg/m)	0.85	T=(mm)	1.4	米重(kg/m)	0.788	T=(mm)	1.4	米重(kg/m)	0.676
T=(mm)		米重(kg/m)		T=(mm)		米重(kg/m)		T=(mm)		米重(kg/m)	
型号	ZK-90W65	名称	长下方	型号	ZK-90W31	名称	压线	型号	ZK-97031	名称	中空压线
T=(mm)	1.4	米重(kg/m)	0.83	T=(mm)	1.0	米重(kg/m)	0.163	T=(mm)	1.0	米重(kg/m)	0.15
T=(mm)		米重(kg/m)		T=(mm)		米重(kg/m)		T=(mm)		米重(kg/m)	

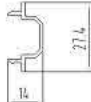
ZK-Series 90W Sliding Window

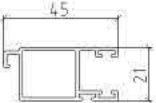
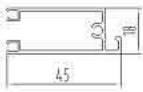
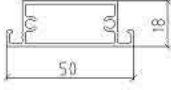
											
型号	ZK-90W16	名称	竖纱	型号	ZK-90W8505	名称	横纱	型号	ZK-90W16A	名称	竖纱
T=(mm)	1.1	米重(kg/m)	0.44	T=(mm)	1.1	米重(kg/m)	0.445	T=(mm)	1.1	米重(kg/m)	0.396
T=(mm)		米重(kg/m)		T=(mm)		米重(kg/m)		T=(mm)		米重(kg/m)	
											
型号	ZK-90W8205	名称	横纱	型号	ZK-90W43	名称	纱收口	型号	ZK-90W11	名称	收口
T=(mm)	1.2	米重(kg/m)	0.432	T=(mm)	1.0	米重(kg/m)	0.113	T=(mm)	1.2	米重(kg/m)	0.18
T=(mm)		米重(kg/m)		T=(mm)		米重(kg/m)		T=(mm)		米重(kg/m)	
											
型号	ZK-GT90W04	名称	上下方	型号	ZK-GT90W05	名称	长下方	型号	ZK-GT90W06	名称	光企
T=(mm)	1.4	米重(kg/m)	0.671	T=(mm)	1.4	米重(kg/m)	0.828	T=(mm)	1.4	米重(kg/m)	0.665
T=(mm)		米重(kg/m)		T=(mm)		米重(kg/m)		T=(mm)		米重(kg/m)	
											
型号	ZK-GT90W07	名称	勾企	型号	ZK-GT90W08	名称	收口	型号	ZK-PL100-09A	名称	纱收口
T=(mm)	1.4	米重(kg/m)	0.715	T=(mm)	1.4	米重(kg/m)	0.173	T=(mm)	1.2	米重(kg/m)	0.158
T=(mm)		米重(kg/m)		T=(mm)		米重(kg/m)		T=(mm)		米重(kg/m)	
											
型号	ZK-PL100-14	名称	竖纱	型号	ZK-PL100-16	名称	横纱	型号	ZK-PL100-24	名称	纱中竖
T=(mm)	1.2	米重(kg/m)	0.41	T=(mm)	1.2	米重(kg/m)	0.48	T=(mm)	1.2	米重(kg/m)	0.495
T=(mm)		米重(kg/m)		T=(mm)		米重(kg/m)		T=(mm)		米重(kg/m)	

中凯铝材

Series 96 Sliding Window

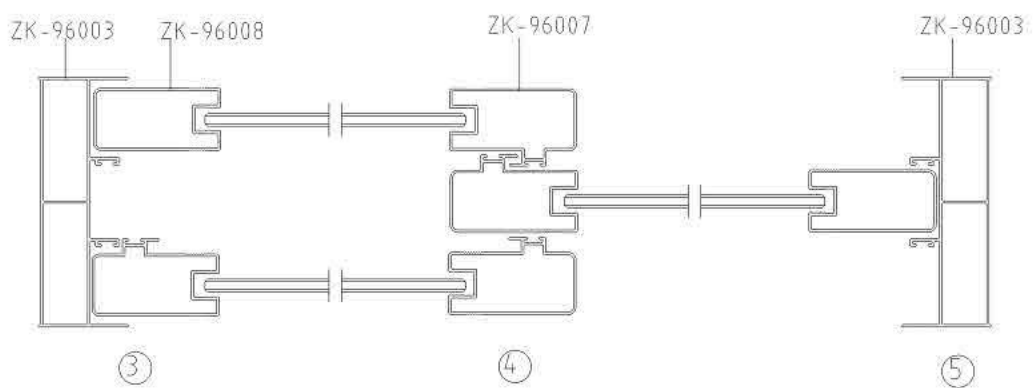
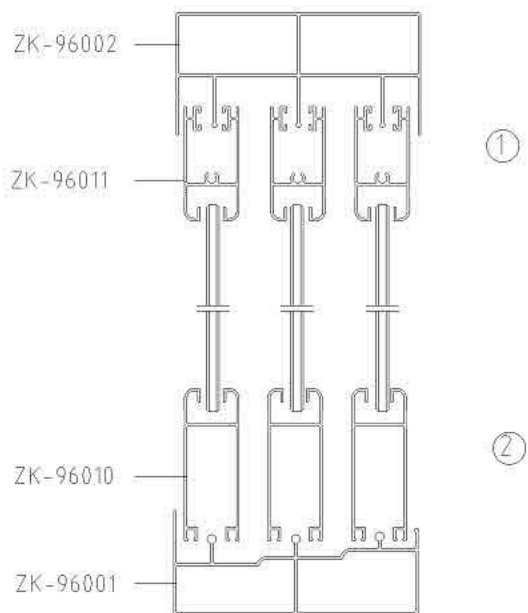
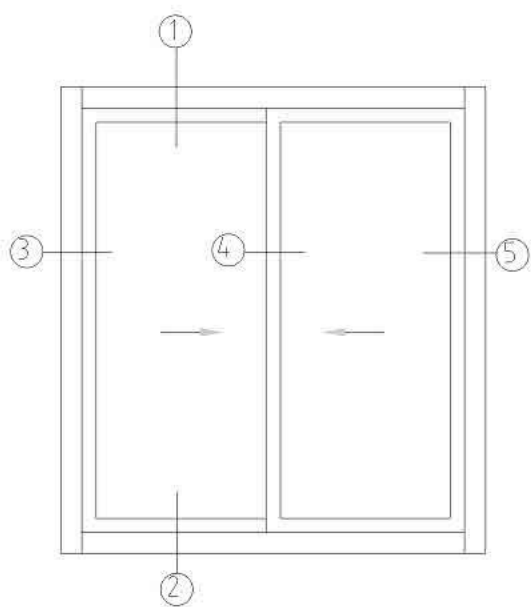

ZK-Series 96 Sliding Window

型号	ZK-96001	名称	下滑	型号	ZK-96001A	名称	下滑	型号	ZK-96002	名称	上滑
T=(mm)	1.0	米重(kg/m)	0.87	T=(mm)	1.2	米重(kg/m)	0.774	T=(mm)	1.0	米重(kg/m)	0.96
T=(mm)	1.2	米重(kg/m)	1.022	T=(mm)		米重(kg/m)		T=(mm)	1.2	米重(kg/m)	1.14
型号	ZK-96003	名称	边封	型号	ZK-96003A	名称	边封	型号	ZK-96003B	名称	双边封
T=(mm)	1.0	米重(kg/m)	0.82	T=(mm)	1.2	米重(kg/m)	0.67	T=(mm)	1.2	米重(kg/m)	0.67
T=(mm)	1.2	米重(kg/m)	0.99	T=(mm)		米重(kg/m)		T=(mm)		米重(kg/m)	
型号	ZK-96004	名称	边固定	型号	ZK-96004	名称	边固定	型号	ZK-96004A	名称	边固定
T=(mm)	1.0	米重(kg/m)	0.69	T=(mm)	1.2	米重(kg/m)	0.836	T=(mm)	1.2	米重(kg/m)	0.525
T=(mm)		米重(kg/m)		T=(mm)		米重(kg/m)		T=(mm)		米重(kg/m)	
型号	ZK-96005	名称	中柱	型号	ZK-96005A	名称	单边通	型号	ZK-96006	名称	边封盖板
T=(mm)	1.0	米重(kg/m)	0.66	T=(mm)	1.2	米重(kg/m)	0.77	T=(mm)	1.0	米重(kg/m)	0.33
T=(mm)		米重(kg/m)		T=(mm)		米重(kg/m)		T=(mm)		米重(kg/m)	
型号	ZK-96007	名称	角企	型号	ZK-96008	名称	光企	型号	ZK-96009	名称	收口光企
T=(mm)	1.0	米重(kg/m)	0.4	T=(mm)	1.0	米重(kg/m)	0.42	T=(mm)	1.0	米重(kg/m)	0.47
T=(mm)		米重(kg/m)		T=(mm)		米重(kg/m)		T=(mm)		米重(kg/m)	

ZK-Series 96 Sliding Window

型号	ZK-96010	名称	下方	型号	ZK-96011	名称	上方	型号	ZK-96007A	名称	中空铝企
T=(mm)	1.0	米重(kg/m)	0.45	T=(mm)	1.0	米重(kg/m)	0.44	T=(mm)	1.2	米重(kg/m)	0.496
T=(mm)		米重(kg/m)		T=(mm)		米重(kg/m)		T=(mm)		米重(kg/m)	
型号	ZK-96008A	名称	中空铝企	型号	ZK-96009A	名称	中空铝企	型号	ZK-96010A	名称	中空下方
T=(mm)	1.2	米重(kg/m)	0.44	T=(mm)	1.2	米重(kg/m)	0.496	T=(mm)	1.2	米重(kg/m)	0.471
T=(mm)		米重(kg/m)		T=(mm)		米重(kg/m)		T=(mm)		米重(kg/m)	
型号	ZK-96011A	名称	中空上方	型号	ZK-96012	名称	防盜下滑	型号	ZK-96013	名称	防盜上滑
T=(mm)	1.2	米重(kg/m)	0.462	T=(mm)	1.0	米重(kg/m)	1.037	T=(mm)	1.0	米重(kg/m)	1.145
T=(mm)		米重(kg/m)		T=(mm)		米重(kg/m)		T=(mm)		米重(kg/m)	
型号	ZK-96014	名称	防盜上固	型号	ZK-96015	名称	防盜边封	型号	ZK-96016	名称	双边封
T=(mm)	1.0	米重(kg/m)	0.88	T=(mm)	1.0	米重(kg/m)	1.075	T=(mm)	1.0	米重(kg/m)	0.98
T=(mm)		米重(kg/m)		T=(mm)		米重(kg/m)		T=(mm)		米重(kg/m)	
型号	ZK-96017	名称	转角	型号	ZK-Y11-0.9	名称	圆管	型号	33X25-1.0	名称	方通
T=(mm)	1.2	米重(kg/m)	1.574	T=(mm)	0.9	米重(kg/m)	0.162	T=(mm)	1.0	米重(kg/m)	0.29
T=(mm)		米重(kg/m)		T=(mm)		米重(kg/m)		T=(mm)		米重(kg/m)	

中凯铝材

Series TM90 Sliding Door

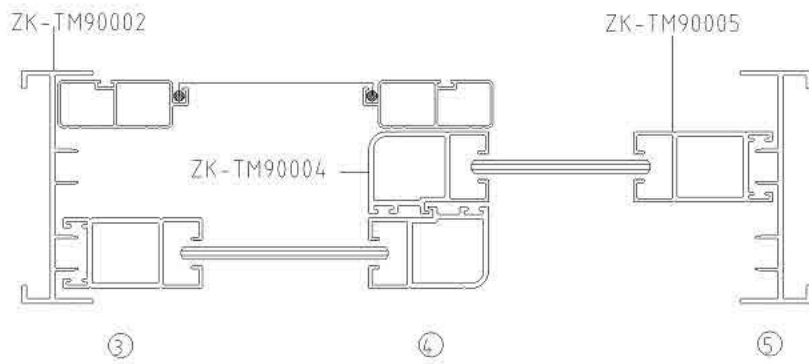
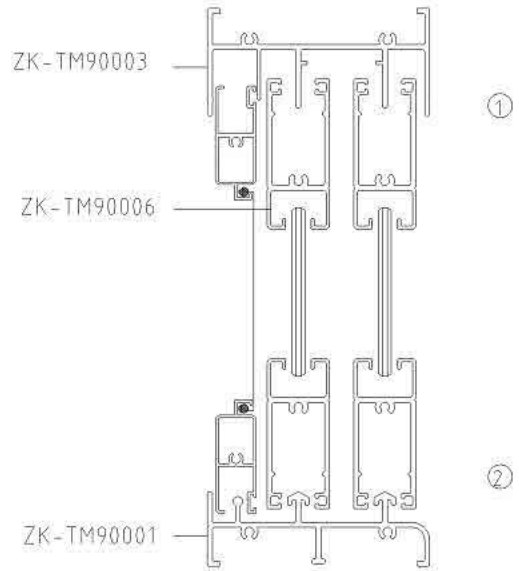
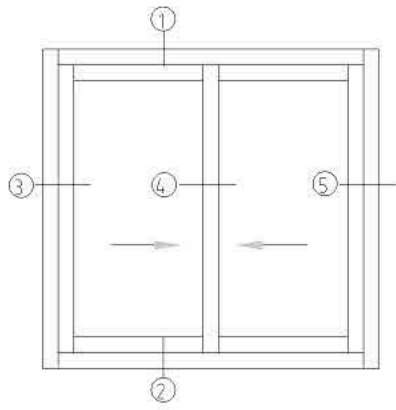

ZK-Series TM90 Sliding Door

型号	ZK-TM90001	名称	下滑	型号	ZK-TM90002	名称	边封	型号	ZK-TM90003	名称	上滑
T=(mm)	1.9	米重(kg/m)	1.135	T=(mm)	1.9	米重(kg/m)	0.9	T=(mm)	1.9	米重(kg/m)	1.292
T=(mm)		米重(kg/m)		T=(mm)		米重(kg/m)		T=(mm)		米重(kg/m)	
型号	ZK-TM90004	名称	勾企	型号	ZK-TM90005	名称	光企	型号	ZK-TM90006	名称	上下方
T=(mm)	1.9	米重(kg/m)	0.814	T=(mm)	1.9	米重(kg/m)	0.84	T=(mm)	1.9	米重(kg/m)	0.834
T=(mm)		米重(kg/m)		T=(mm)		米重(kg/m)		T=(mm)		米重(kg/m)	
型号	ZK-TM90007	名称	中空光企	型号	ZK-TM90008	名称	中空勾企	型号	ZK-TM90009	名称	中空上下方
T=(mm)	1.9	米重(kg/m)	0.767	T=(mm)	1.9	米重(kg/m)	0.735	T=(mm)	1.9	米重(kg/m)	0.789
T=(mm)		米重(kg/m)		T=(mm)		米重(kg/m)		T=(mm)		米重(kg/m)	
型号	ZK-TM90003A	名称	固定滑	型号	ZK-TM90010	名称	边固定	型号	ZK-TM90011	名称	边封盖框
T=(mm)	1.9	米重(kg/m)	1.77	T=(mm)	1.9	米重(kg/m)	0.874	T=(mm)	1.4	米重(kg/m)	0.53
T=(mm)		米重(kg/m)		T=(mm)		米重(kg/m)		T=(mm)		米重(kg/m)	
<p style="text-align: center;">槽口10.2mm</p>				<p style="text-align: center;">槽口23mm</p>							
型号	GK-90A025	名称	压线	型号	GK-90A026	名称	中空压线	型号	ZK-97016	名称	收口
T=(mm)	1.0	米重(kg/m)	0.159	T=(mm)	0.9	米重(kg/m)	0.11	T=(mm)	1.2	米重(kg/m)	0.185
T=(mm)		米重(kg/m)		T=(mm)		米重(kg/m)		T=(mm)		米重(kg/m)	

ZK-Series 90C Sliding Door

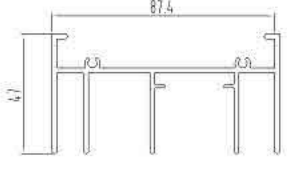
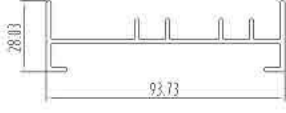
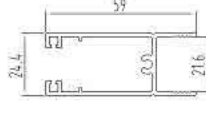
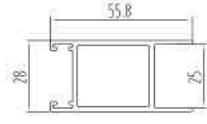
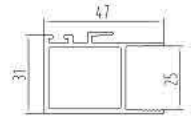
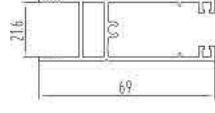
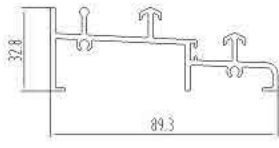
											
型号	ZK-90C01A	名称	上滑	型号	ZK-90C03	名称	边挂	型号	ZK-90W05	名称	中空上下方
T=(mm)	1.9	米重(kg/m)	1.545	T=(mm)	1.9	米重(kg/m)	0.944	T=(mm)	1.4	米重(kg/m)	0.655
T=(mm)		米重(kg/m)		T=(mm)		米重(kg/m)		T=(mm)		米重(kg/m)	
											
型号	ZK-90C06A	名称	中空先企	型号	ZK-90C07A	名称	中空勾企	型号	ZK-90W38	名称	中空长下方
T=(mm)	1.9	米重(kg/m)	0.82	T=(mm)	1.9	米重(kg/m)	0.788	T=(mm)	1.4	米重(kg/m)	0.788
T=(mm)		米重(kg/m)		T=(mm)		米重(kg/m)		T=(mm)		米重(kg/m)	
											
型号	ZK-90C022	名称	下滑	型号		名称		型号		名称	
T=(mm)	1.9	米重(kg/m)	1.145	T=(mm)		米重(kg/m)		T=(mm)		米重(kg/m)	
T=(mm)		米重(kg/m)		T=(mm)		米重(kg/m)		T=(mm)		米重(kg/m)	
型号		名称		型号		名称		型号		名称	
T=(mm)		米重(kg/m)		T=(mm)		米重(kg/m)		T=(mm)		米重(kg/m)	
T=(mm)		米重(kg/m)		T=(mm)		米重(kg/m)		T=(mm)		米重(kg/m)	
型号		名称		型号		名称		型号		名称	
T=(mm)		米重(kg/m)		T=(mm)		米重(kg/m)		T=(mm)		米重(kg/m)	
T=(mm)		米重(kg/m)		T=(mm)		米重(kg/m)		T=(mm)		米重(kg/m)	

ZK-Series 90T Sliding Door

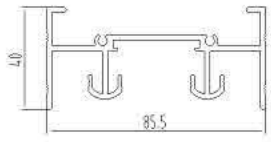
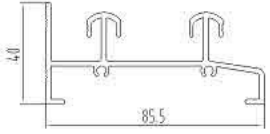
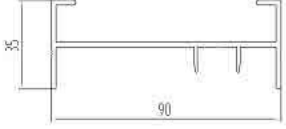
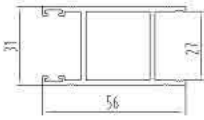
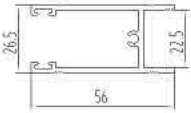
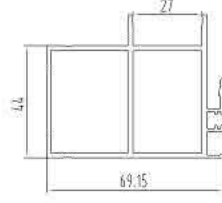
											
型号	ZK-90T01	名称	上滑	型号	ZK-90T02	名称	下滑	型号	ZK-90K03	名称	密封
T=(mm)	2.0	米重(kg/m)	1.434	T=(mm)	2.0	米重(kg/m)	1.245	T=(mm)	2.0	米重(kg/m)	0.983
T=(mm)		米重(kg/m)		T=(mm)		米重(kg/m)		T=(mm)		米重(kg/m)	
											
型号	ZK-90K04	名称	中空亮企	型号	ZK-90K06	名称	中空上下方	型号	ZK-90K05	名称	中空亮企
T=(mm)	2.0	米重(kg/m)	0.9	T=(mm)	2.0	米重(kg/m)	0.787	T=(mm)	2.0	米重(kg/m)	1.509
T=(mm)		米重(kg/m)		T=(mm)		米重(kg/m)		T=(mm)		米重(kg/m)	
型号		名称		型号		名称		型号		名称	
T=(mm)		米重(kg/m)		T=(mm)		米重(kg/m)		T=(mm)		米重(kg/m)	
T=(mm)		米重(kg/m)		T=(mm)		米重(kg/m)		T=(mm)		米重(kg/m)	
型号		名称		型号		名称		型号		名称	
T=(mm)		米重(kg/m)		T=(mm)		米重(kg/m)		T=(mm)		米重(kg/m)	
T=(mm)		米重(kg/m)		T=(mm)		米重(kg/m)		T=(mm)		米重(kg/m)	
型号		名称		型号		名称		型号		名称	
T=(mm)		米重(kg/m)		T=(mm)		米重(kg/m)		T=(mm)		米重(kg/m)	
T=(mm)		米重(kg/m)		T=(mm)		米重(kg/m)		T=(mm)		米重(kg/m)	

中凯铝材



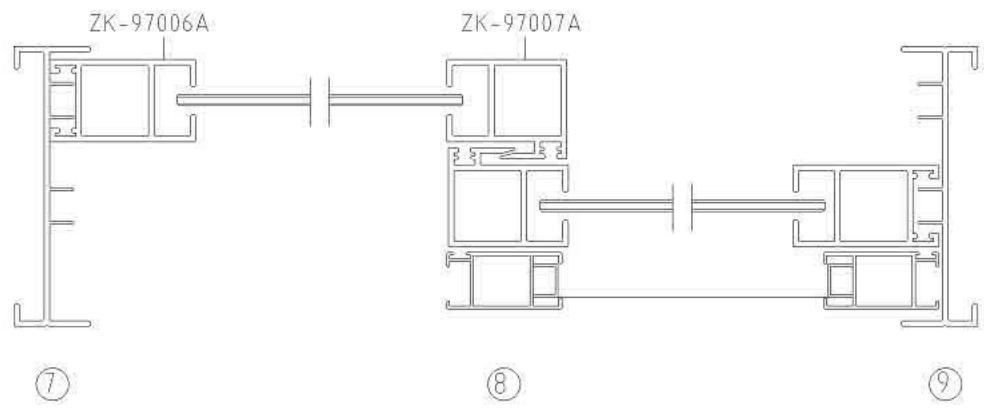
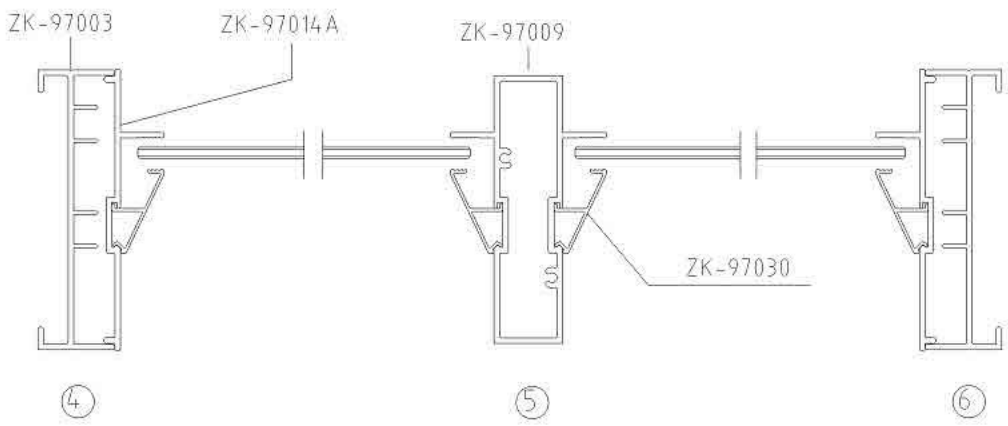
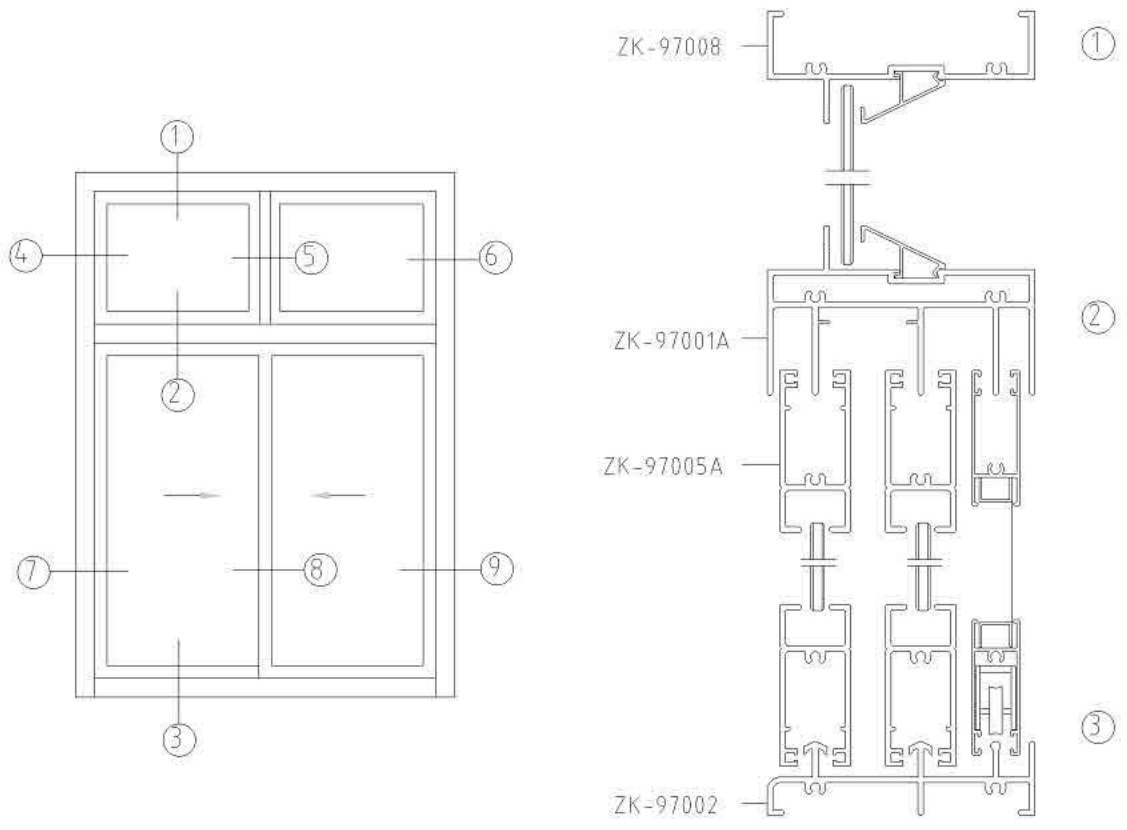

Series 97 SlidingDoor

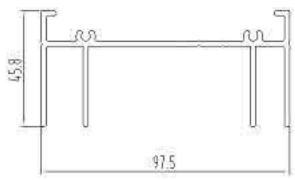
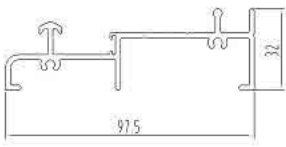
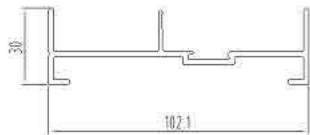
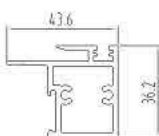

ZK-Series 97 Sliding Door

型号	ZK-97001	名称	上册	型号	ZK-97001A	名称	固定上册	型号	ZK-97002	名称	下册
T=(mm)	2.0	米重(kg/m)	1.68	T=(mm)	2.0	米重(kg/m)	2.27	T=(mm)	2.0	米重(kg/m)	1.216
T=(mm)		米重(kg/m)		T=(mm)		米重(kg/m)		T=(mm)		米重(kg/m)	
型号	ZK-97003	名称	边封	型号	ZK-97005	名称	中空上下方	型号	ZK-97006	名称	中空光企
T=(mm)	2.0	米重(kg/m)	1.008	T=(mm)	2.0	米重(kg/m)	0.881	T=(mm)	2.0	米重(kg/m)	0.906
T=(mm)		米重(kg/m)		T=(mm)		米重(kg/m)		T=(mm)		米重(kg/m)	
型号	ZK-97007	名称	中空勾企	型号	ZK-97008	名称	边固定	型号	ZK-97009	名称	中柱
T=(mm)	2.0	米重(kg/m)	0.896	T=(mm)	2.0	米重(kg/m)	1.071	T=(mm)	2.0	米重(kg/m)	1.662
T=(mm)		米重(kg/m)		T=(mm)		米重(kg/m)		T=(mm)		米重(kg/m)	
型号	ZK-97011	名称	上下方	型号	ZK-97012	名称	光企	型号	ZK-97013	名称	勾企
T=(mm)	2.0	米重(kg/m)	0.947	T=(mm)	2.0	米重(kg/m)	0.996	T=(mm)	2.0	米重(kg/m)	0.986
T=(mm)		米重(kg/m)		T=(mm)		米重(kg/m)		T=(mm)		米重(kg/m)	
型号	ZK-97014	名称	边封盖板	型号	ZK-97016	名称	收口	型号	ZK-90W31	名称	单玻压线
T=(mm)	2.0	米重(kg/m)	0.726	T=(mm)	1.2	米重(kg/m)	0.187	T=(mm)	1.0	米重(kg/m)	0.163
T=(mm)		米重(kg/m)		T=(mm)		米重(kg/m)		T=(mm)		米重(kg/m)	

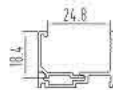
ZK-Series 100 Sliding Door

											
型号	ZK-97021	名称	上滑	型号	ZK-97022	名称	下滑	型号	ZK-97023	名称	边封
T=(mm)	2.0	米重(kg/m)	1.485	T=(mm)	2.0	米重(kg/m)	1.181	T=(mm)	2.0	米重(kg/m)	1.028
T=(mm)		米重(kg/m)		T=(mm)		米重(kg/m)		T=(mm)		米重(kg/m)	
											
型号	ZK-97025	名称	固定勾坐	型号	ZK-97026	名称	压座	型号	ZK-N100-78	名称	压线
T=(mm)	2.0	米重(kg/m)	0.917	T=(mm)	1.4	米重(kg/m)	0.229	T=(mm)	1.0	米重(kg/m)	0.11
T=(mm)		米重(kg/m)		T=(mm)		米重(kg/m)		T=(mm)		米重(kg/m)	
 <p>槽口24mm</p>											
型号	ZK-97031	名称	中空压线	型号		名称		型号		名称	
T=(mm)	1.0	米重(kg/m)	0.15	T=(mm)		米重(kg/m)		T=(mm)		米重(kg/m)	
T=(mm)		米重(kg/m)		T=(mm)		米重(kg/m)		T=(mm)		米重(kg/m)	
型号		名称		型号		名称		型号		名称	
T=(mm)		米重(kg/m)		T=(mm)		米重(kg/m)		T=(mm)		米重(kg/m)	
T=(mm)		米重(kg/m)		T=(mm)		米重(kg/m)		T=(mm)		米重(kg/m)	
型号		名称		型号		名称		型号		名称	
T=(mm)		米重(kg/m)		T=(mm)		米重(kg/m)		T=(mm)		米重(kg/m)	
T=(mm)		米重(kg/m)		T=(mm)		米重(kg/m)		T=(mm)		米重(kg/m)	

ZK-Series 97A Sliding Door

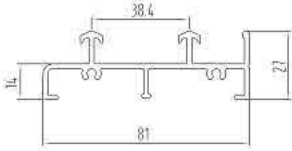
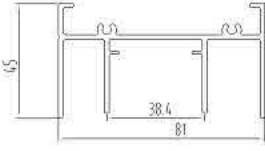
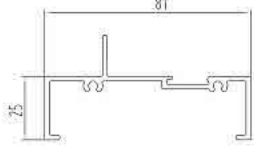
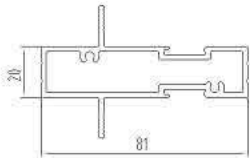
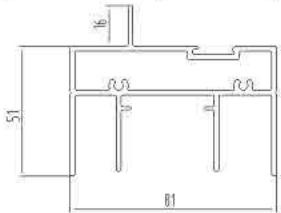
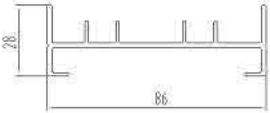
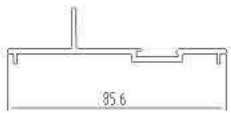
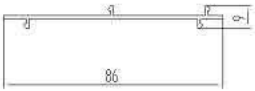
											
型号	ZK-97A-01	名称	下滑	型号	ZK-97A-02	名称	上滑	型号	ZK-97A-03	名称	边固定
T=(mm)	2.0	米重(kg/m)	1.01	T=(mm)	2.0	米重(kg/m)	1.313	T=(mm)	2.0	米重(kg/m)	0.89
T=(mm)		米重(kg/m)		T=(mm)		米重(kg/m)		T=(mm)		米重(kg/m)	
											
型号	ZK-97A-04	名称	中柱	型号	ZK-97A-05	名称	固定滑	型号	ZK-97A-06	名称	左边封
T=(mm)	2.0	米重(kg/m)	1.324	T=(mm)	2.0	米重(kg/m)	1.874	T=(mm)	2.0	米重(kg/m)	0.88
T=(mm)		米重(kg/m)		T=(mm)		米重(kg/m)		T=(mm)		米重(kg/m)	
											
型号	ZK-97A-07	名称	密封盖板	型号	ZK-F0001	名称	扣板	型号		名称	
T=(mm)	2.0	米重(kg/m)	0.589	T=(mm)	1.2	米重(kg/m)	0.334	T=(mm)		米重(kg/m)	
T=(mm)		米重(kg/m)		T=(mm)		米重(kg/m)		T=(mm)		米重(kg/m)	
型号		名称		型号		名称		型号		名称	
T=(mm)		米重(kg/m)		T=(mm)		米重(kg/m)		T=(mm)		米重(kg/m)	
T=(mm)		米重(kg/m)		T=(mm)		米重(kg/m)		T=(mm)		米重(kg/m)	
型号		名称		型号		名称		型号		名称	
T=(mm)		米重(kg/m)		T=(mm)		米重(kg/m)		T=(mm)		米重(kg/m)	
T=(mm)		米重(kg/m)		T=(mm)		米重(kg/m)		T=(mm)		米重(kg/m)	

中凯铝材



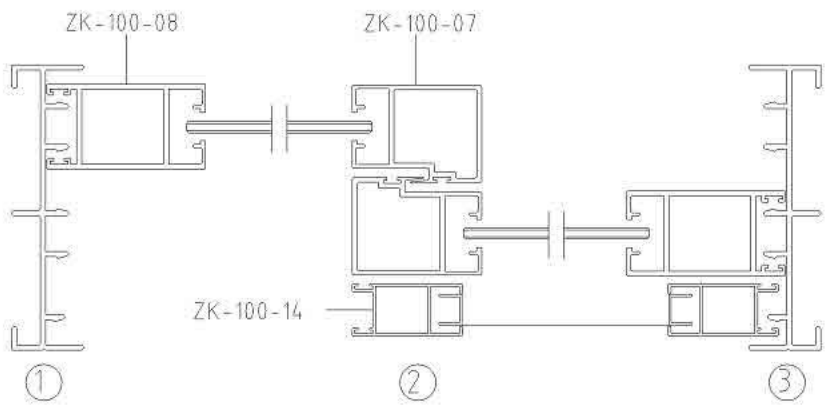
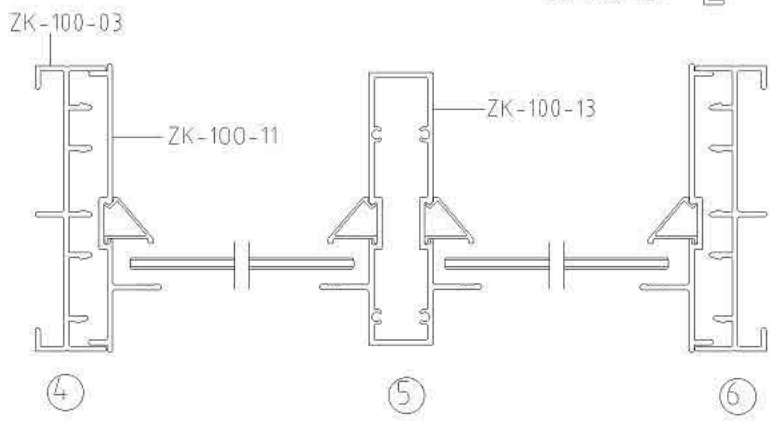
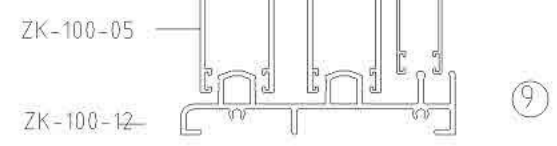
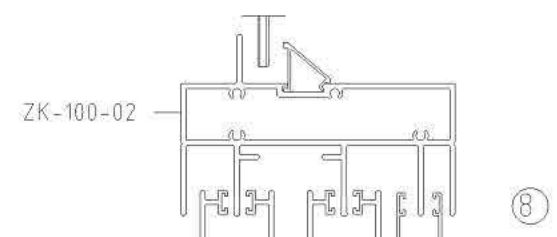
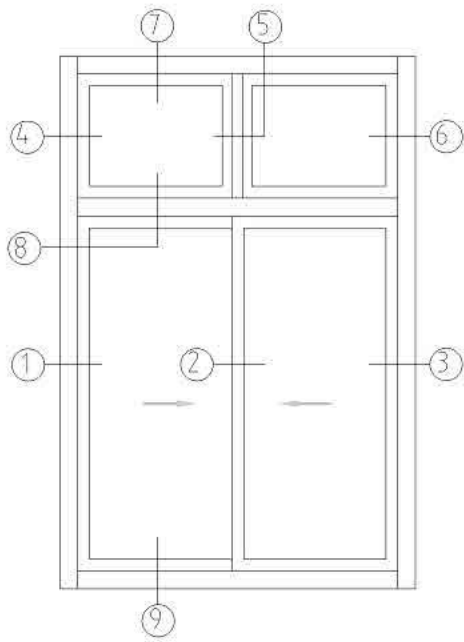

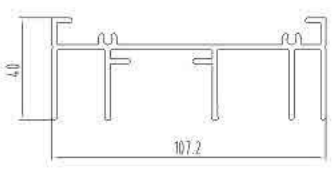
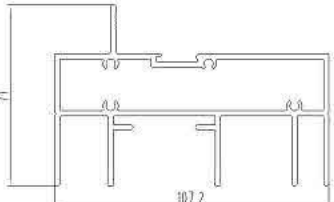
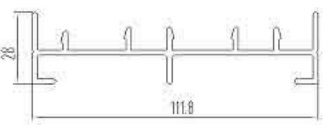
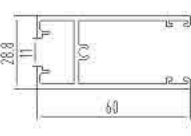
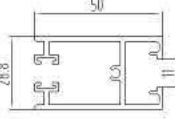
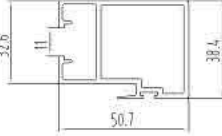
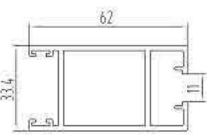
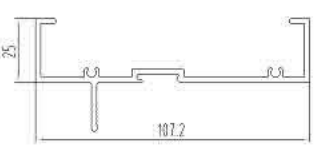
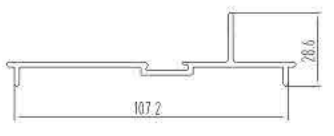
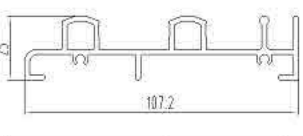
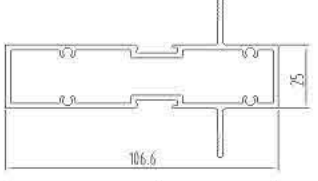
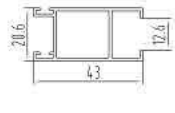
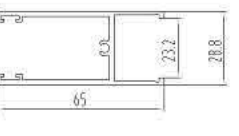
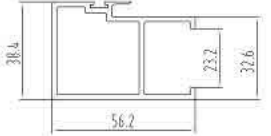
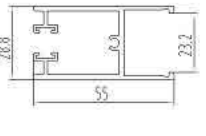

Series '100' Sliding Door

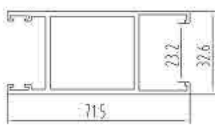
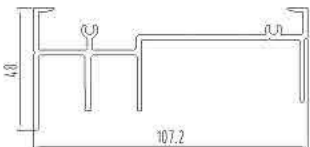
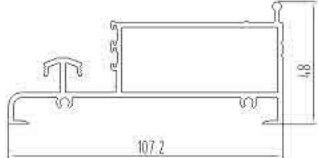

ZK-Series 100 Sliding Door

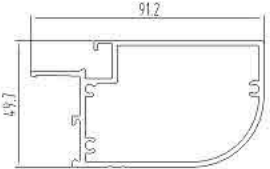
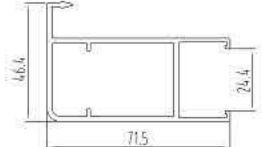
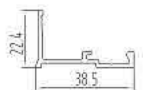
											
型号	ZK-100-01	名称	上滑	型号	ZK-100-02	名称	带固定上滑	型号	ZK-100-03	名称	密封
T=(mm)	2.0	米重(kg/m)	1.669	T=(mm)	2.0	米重(kg/m)	2.72	T=(mm)	2.0	米重(kg/m)	1.27
T=(mm)	1.8	米重(kg/m)	1.54	T=(mm)		米重(kg/m)		T=(mm)		米重(kg/m)	
											
型号	ZK-100-05	名称	下方	型号	ZK-100-06	名称	上方	型号	ZK-100-07	名称	勾企
T=(mm)	2.0	米重(kg/m)	1.03	T=(mm)	2.0	米重(kg/m)	1.04	T=(mm)	2.0	米重(kg/m)	1.17
T=(mm)		米重(kg/m)		T=(mm)		米重(kg/m)		T=(mm)		米重(kg/m)	
											
型号	ZK-100-08	名称	光企	型号	ZK-100-10	名称	边固定	型号	ZK-100-11	名称	盖板
T=(mm)	2.0	米重(kg/m)	1.25	T=(mm)	2.0	米重(kg/m)	1.21	T=(mm)	2.0	米重(kg/m)	0.69
T=(mm)		米重(kg/m)		T=(mm)		米重(kg/m)		T=(mm)		米重(kg/m)	0.53
											
型号	ZK-100-12	名称	门下滑	型号	ZK-100-13	名称	中柱	型号	ZK-100-14	名称	纱窗光企
T=(mm)	2.0	米重(kg/m)	1.364	T=(mm)	2.0	米重(kg/m)	1.92	T=(mm)	1.1	米重(kg/m)	0.45
T=(mm)	1.8	米重(kg/m)	1.243	T=(mm)		米重(kg/m)		T=(mm)		米重(kg/m)	
											
型号	ZK-100-15	名称	下横	型号	ZK-100-17	名称	中空勾企	型号	ZK-100-24	名称	上横
T=(mm)	2.0	米重(kg/m)	0.85	T=(mm)	2.0	米重(kg/m)	1.05	T=(mm)	2.0	米重(kg/m)	0.839
T=(mm)	1.8	米重(kg/m)	0.767	T=(mm)	1.8	米重(kg/m)	0.933	T=(mm)	1.8	米重(kg/m)	0.79

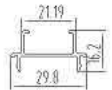
ZK-Series 100 Sliding Door

											
型号	ZK-100-28A	名称	中空光企	型号	ZK-100-111	名称	固定上滑	型号	ZK-100-112	名称	固定下滑
T=(mm)	1.8	米重(kg/m)	1.0	T=(mm)	2.0	米重(kg/m)	1.416	T=(mm)	2.0	米重(kg/m)	1.667
T=(mm)	2.0	米重(kg/m)	1.08	T=(mm)		米重(kg/m)		T=(mm)		米重(kg/m)	
											
型号	ZK-100-113	名称	地封	型号	ZK-100-116	名称	固定勾企	型号	ZK-100-115	名称	勾企
T=(mm)	2.0	米重(kg/m)	0.984	T=(mm)	2.0	米重(kg/m)	1.479	T=(mm)	2.0	米重(kg/m)	1.175
T=(mm)		米重(kg/m)		T=(mm)		米重(kg/m)		T=(mm)		米重(kg/m)	
											
型号	ZK-100-117	名称	压座	型号	ZK-100-87	名称	压线	型号	ZK-100-50	名称	四扇收口
T=(mm)	1.4	米重(kg/m)	0.298	T=(mm)	1.0	米重(kg/m)	0.142	T=(mm)	1.0	米重(kg/m)	0.179
T=(mm)		米重(kg/m)		T=(mm)		米重(kg/m)		T=(mm)		米重(kg/m)	
 <p>槽口24mm</p>											
型号	ZK-97031	名称	中空压线	型号		名称		型号		名称	
T=(mm)	1.0	米重(kg/m)	0.15	T=(mm)		米重(kg/m)		T=(mm)		米重(kg/m)	
T=(mm)		米重(kg/m)		T=(mm)		米重(kg/m)		T=(mm)		米重(kg/m)	
型号		名称		型号		名称		型号		名称	
T=(mm)		米重(kg/m)		T=(mm)		米重(kg/m)		T=(mm)		米重(kg/m)	
T=(mm)		米重(kg/m)		T=(mm)		米重(kg/m)		T=(mm)		米重(kg/m)	

中凯铝材

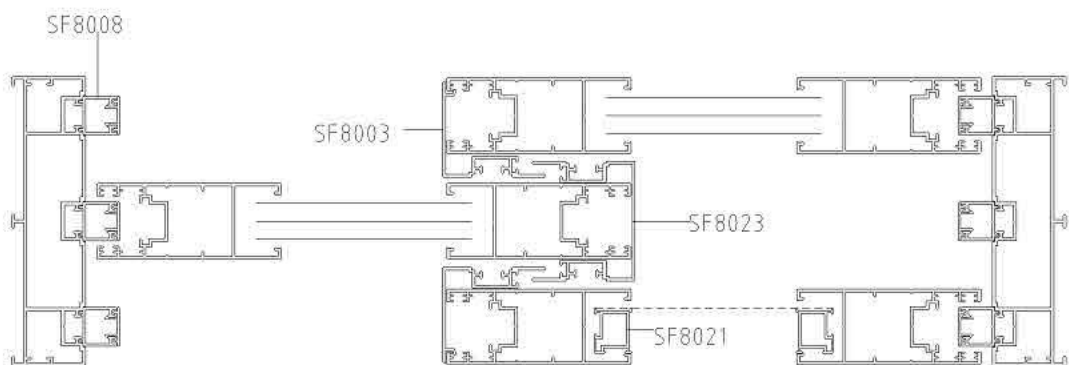
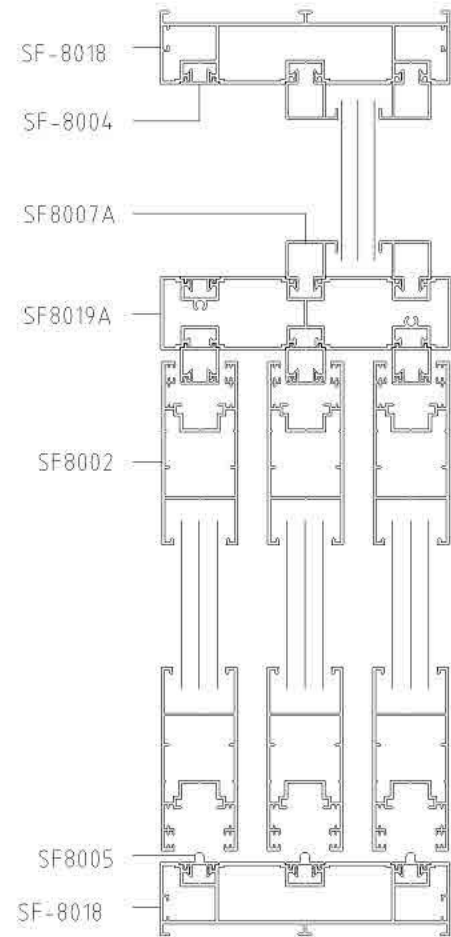
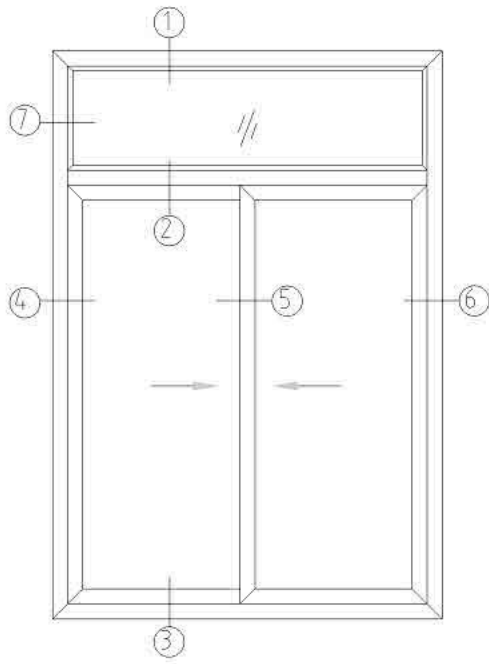

Series 80-120 SlidingDoor



ZK-Series 80-120 Sliding Door

型号	SF-8018	名称	126三轨框	型号	YT-SF8048-L	名称	两轨框	型号	SF-8001	名称	80两轨框
T=(mm)	1.4	米重(kg/m)	1.57	T=(mm)	1.3	米重(kg/m)	0.13	T=(mm)	1.4	米重(kg/m)	1.02
T=(mm)		米重(kg/m)		T=(mm)		米重(kg/m)		T=(mm)		米重(kg/m)	
型号	YT-SF8049-L	名称	120单轨框	型号	SF8019A	名称	三轨中框	型号	SF8009A	名称	二轨中框
T=(mm)	1.8	米重(kg/m)	1.15	T=(mm)	1.4	米重(kg/m)	1.67	T=(mm)	1.4	米重(kg/m)	1.18
T=(mm)		米重(kg/m)		T=(mm)		米重(kg/m)		T=(mm)		米重(kg/m)	
型号	YT-SF8050-L	名称	单轨构件	型号	SF-8018A	名称	三轨地轨	型号	SF-8001A	名称	二轨地轨
T=(mm)	1.4	米重(kg/m)	0.79	T=(mm)	1.4	米重(kg/m)	0.87	T=(mm)	1.4	米重(kg/m)	0.61
T=(mm)		米重(kg/m)		T=(mm)		米重(kg/m)		T=(mm)		米重(kg/m)	
型号	SF8002	名称	80光企	型号	SF8012	名称	66光企	型号	YT-BL16003	名称	102扇
T=(mm)	1.3	米重(kg/m)	0.97	T=(mm)	1.3	米重(kg/m)	0.822	T=(mm)	1.8	米重(kg/m)	1.94
T=(mm)		米重(kg/m)		T=(mm)		米重(kg/m)		T=(mm)		米重(kg/m)	
型号	SF8023	名称	80双勾企	型号	SF8025	名称	66双勾企	型号	SF8040	名称	102扇双勾企
T=(mm)	1.4	米重(kg/m)	0.66	T=(mm)	1.4	米重(kg/m)	0.69	T=(mm)	1.0	米重(kg/m)	0.71
T=(mm)		米重(kg/m)		T=(mm)		米重(kg/m)		T=(mm)		米重(kg/m)	

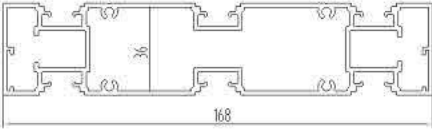
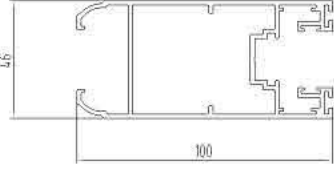
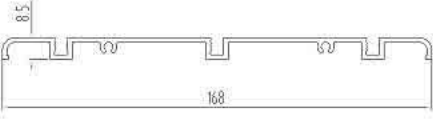
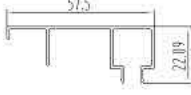
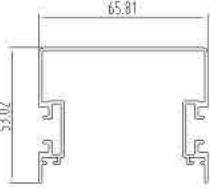
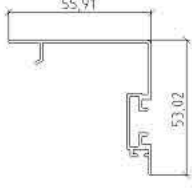
Series 80-120 Sliding Door





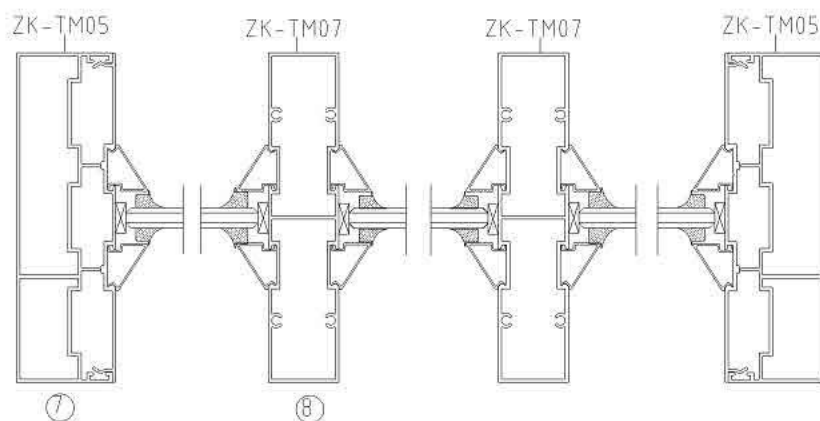
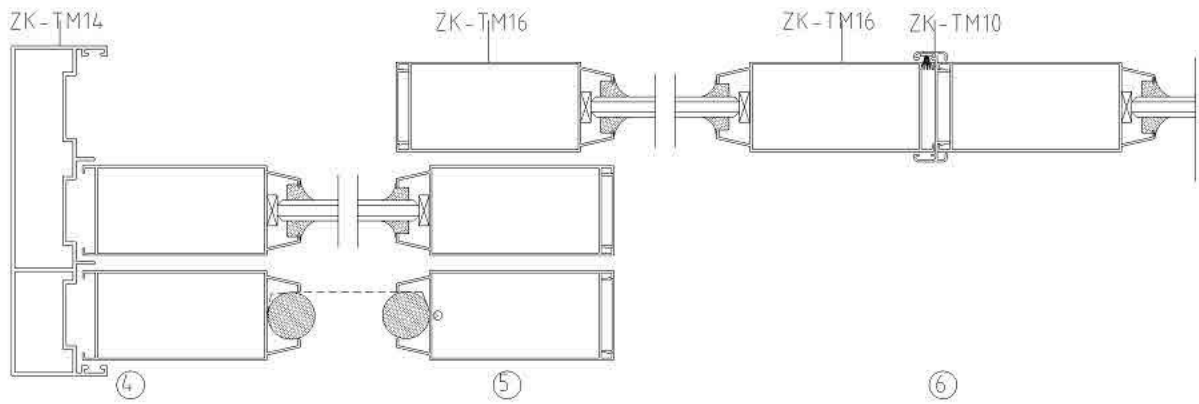
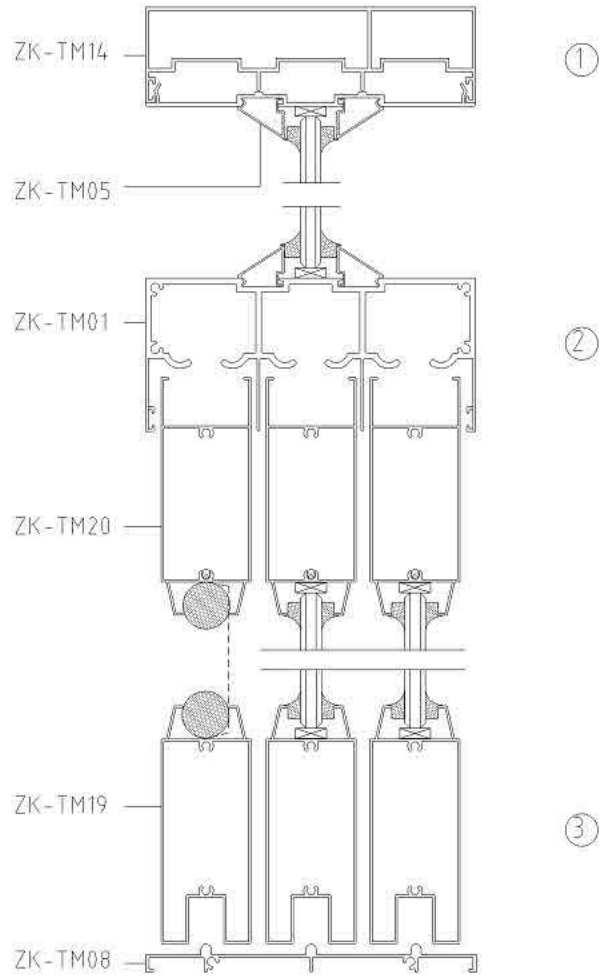
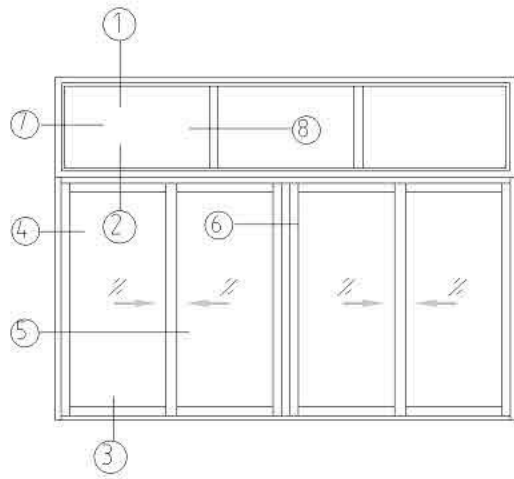

											
型号	ZK-16801	名称	中嵌	型号	ZK-16802	名称	门扇	型号	ZK-16803	名称	地轨
T=(mm)	1.6	米重(kg/m)	2.9	T=(mm)	1.6	米重(kg/m)	1.8	T=(mm)	1.8	米重(kg/m)	1.2
T=(mm)		米重(kg/m)		T=(mm)		米重(kg/m)		T=(mm)		米重(kg/m)	
											
型号	ZK-16804	名称	压线	型号	ZK-16805	名称	双勾企	型号	ZK-16806	名称	单勾企
T=(mm)	1.0	米重(kg/m)	0.34	T=(mm)	1.1	米重(kg/m)	0.4	T=(mm)	1.1	米重(kg/m)	0.49
T=(mm)		米重(kg/m)		T=(mm)		米重(kg/m)		T=(mm)		米重(kg/m)	
											
型号	ZK-16807	名称	收口	型号		名称		型号		名称	
T=(mm)	1.1	米重(kg/m)	0.31	T=(mm)		米重(kg/m)		T=(mm)		米重(kg/m)	
T=(mm)		米重(kg/m)		T=(mm)		米重(kg/m)		T=(mm)		米重(kg/m)	
型号		名称		型号		名称		型号		名称	
T=(mm)		米重(kg/m)		T=(mm)		米重(kg/m)		T=(mm)		米重(kg/m)	
T=(mm)		米重(kg/m)		T=(mm)		米重(kg/m)		T=(mm)		米重(kg/m)	
型号		名称		型号		名称		型号		名称	
T=(mm)		米重(kg/m)		T=(mm)		米重(kg/m)		T=(mm)		米重(kg/m)	
T=(mm)		米重(kg/m)		T=(mm)		米重(kg/m)		T=(mm)		米重(kg/m)	

中凯铝材

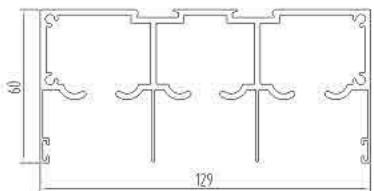
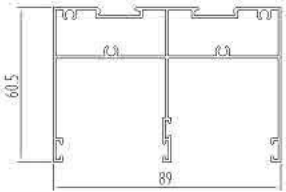
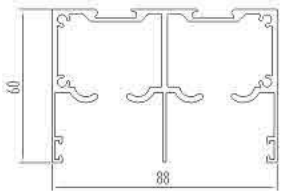
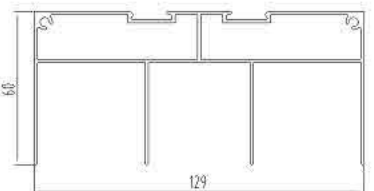

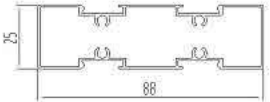
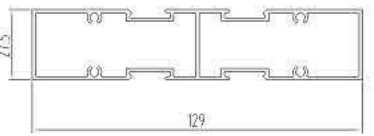
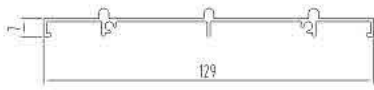
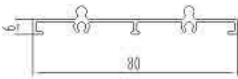

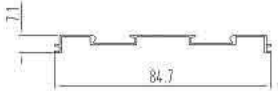
Series C Sliding Door

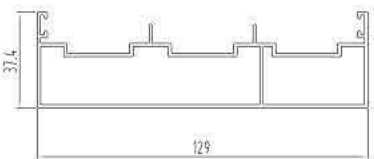
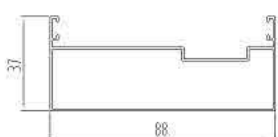

ZK-Series C Sliding Door

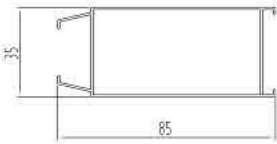
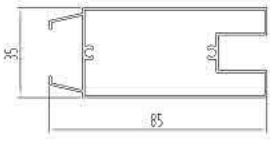
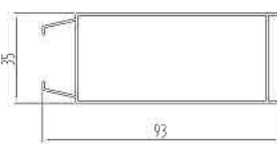
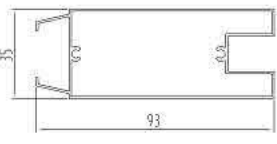
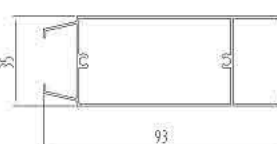
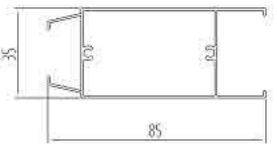
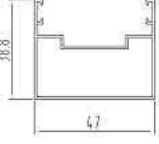
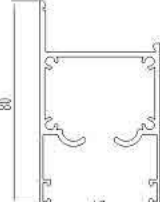
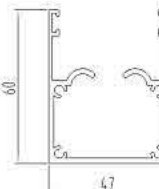
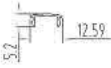
											
型号	ZK-TM01	名称	上轨	型号	ZK-TM02	名称	上轨	型号	ZK-TM03	名称	上轨
T=(mm)	2.2	米重(kg/m)	2.51	T=(mm)	1.0	米重(kg/m)	1.178	T=(mm)	2.2	米重(kg/m)	1.865
T=(mm)		米重(kg/m)		T=(mm)		米重(kg/m)		T=(mm)		米重(kg/m)	
											
型号	ZK-TM04	名称	上轨	型号	ZK-TM05	名称	压线	型号	ZK-TM06	名称	中柱
T=(mm)	1.3	米重(kg/m)	2.51	T=(mm)	0.6	米重(kg/m)	0.077	T=(mm)	0.9	米重(kg/m)	0.748
T=(mm)		米重(kg/m)		T=(mm)		米重(kg/m)		T=(mm)		米重(kg/m)	
											
型号	ZK-TM07	名称	中柱	型号	ZK-TM08	名称	下滑	型号	ZK-TM09	名称	下滑
T=(mm)	1.3	米重(kg/m)	1.395	T=(mm)	1.2	米重(kg/m)	0.671	T=(mm)	1.2	米重(kg/m)	0.485
T=(mm)		米重(kg/m)		T=(mm)		米重(kg/m)		T=(mm)		米重(kg/m)	
											
型号	ZK-TM10	名称	收口	型号	ZK-TM11	名称	盖板	型号	ZK-TM12	名称	盖板
T=(mm)	0.7	米重(kg/m)	0.196	T=(mm)	0.7	米重(kg/m)	0.242	T=(mm)	1.3	米重(kg/m)	0.585
T=(mm)		米重(kg/m)		T=(mm)		米重(kg/m)		T=(mm)		米重(kg/m)	
											
型号	ZK-TM13	名称	盖板	型号	ZK-TM14	名称	边封	型号	ZK-TM15	名称	边封
T=(mm)	0.7	米重(kg/m)	0.073	T=(mm)	1.3	米重(kg/m)	1.407	T=(mm)	0.85	米重(kg/m)	0.619
T=(mm)		米重(kg/m)		T=(mm)		米重(kg/m)		T=(mm)		米重(kg/m)	

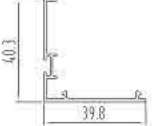
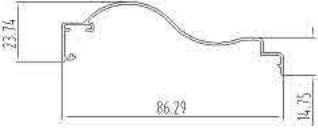
ZK-Series C Sliding Door

											
型号	ZK-TM16	名称	扇竖料	型号	ZK-TM17	名称	扇下方	型号	ZK-TM18	名称	扇竖料
T=(mm)	0.85	米重(kg/m)	0.619	T=(mm)	0.85	米重(kg/m)	0.7	T=(mm)	0.85	米重(kg/m)	0.61
T=(mm)		米重(kg/m)		T=(mm)		米重(kg/m)		T=(mm)		米重(kg/m)	
											
型号	ZK-TM19	名称	扇下方	型号	ZK-TM20	名称	扇上方	型号	ZK-TM21	名称	扇上方
T=(mm)	0.85	米重(kg/m)	0.74	T=(mm)	0.85	米重(kg/m)	0.66	T=(mm)	0.85	米重(kg/m)	0.62
T=(mm)		米重(kg/m)		T=(mm)		米重(kg/m)		T=(mm)		米重(kg/m)	
											
型号	ZK-TM22	名称	单边框	型号	ZK-TM23	名称	单上轨	型号	ZK-TM24	名称	单上轨
T=(mm)	0.9	米重(kg/m)	0.466	T=(mm)	2.0	米重(kg/m)	1.258	T=(mm)	2.0	米重(kg/m)	1.117
T=(mm)		米重(kg/m)		T=(mm)		米重(kg/m)		T=(mm)		米重(kg/m)	
											
型号	ZK-TM25	名称	嵌口	型号	ZK-TM26	名称	门套线1	型号	ZK-TM27	名称	勾企
T=(mm)	0.7	米重(kg/m)	0.04	T=(mm)	1.0	米重(kg/m)	0.387	T=(mm)	0.9	米重(kg/m)	0.295
T=(mm)		米重(kg/m)		T=(mm)		米重(kg/m)		T=(mm)		米重(kg/m)	
											
型号	KAC-04	名称	双门套线	型号	KAC-05	名称	双形门套线	型号		名称	
T=(mm)	1.0	米重(kg/m)	2.51	T=(mm)	1.1	米重(kg/m)	0.3	T=(mm)		米重(kg/m)	
T=(mm)		米重(kg/m)		T=(mm)		米重(kg/m)		T=(mm)		米重(kg/m)	

中凯铝材



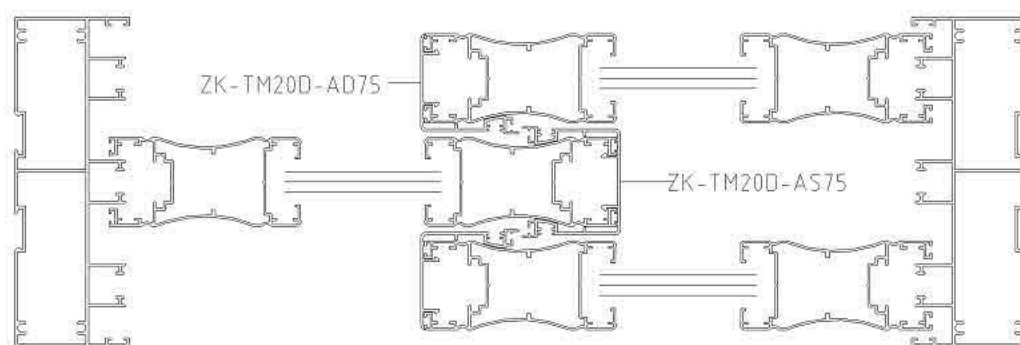
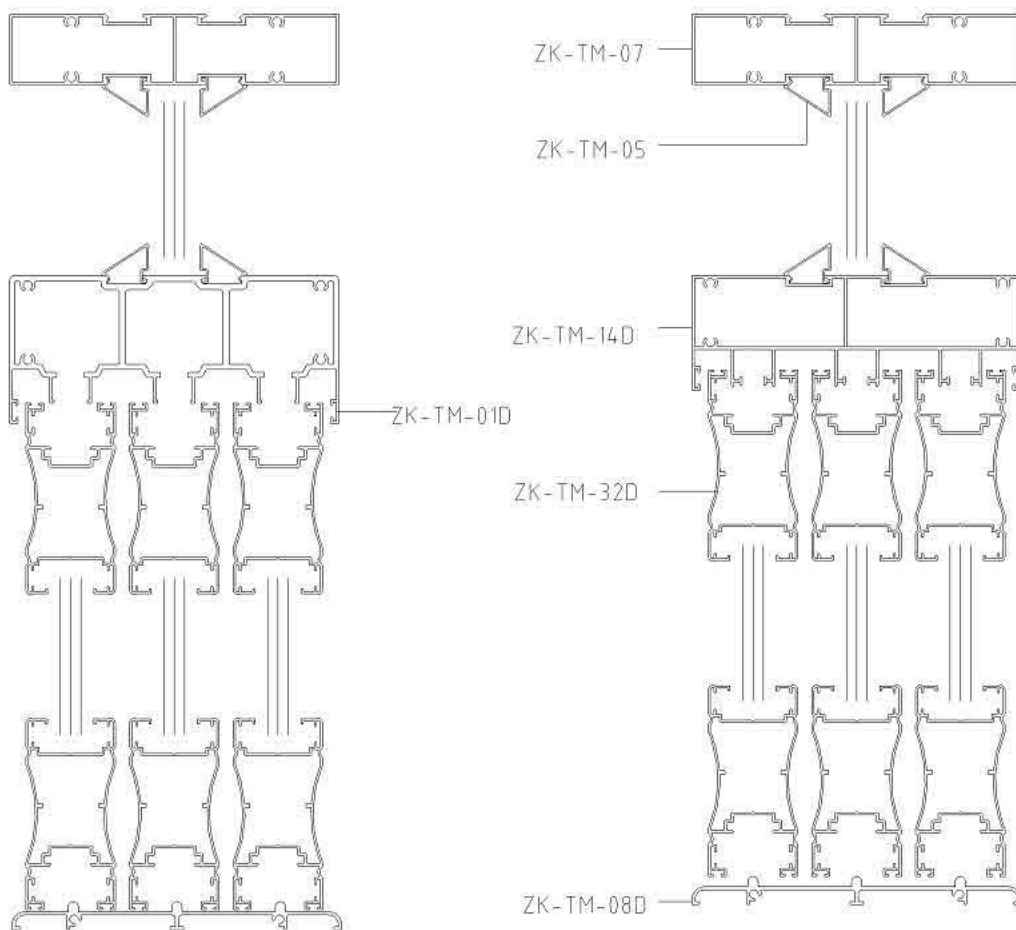





Series D Sliding Door

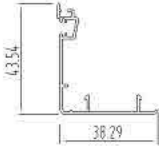
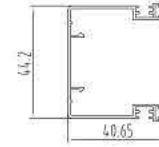
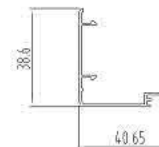
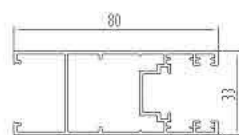
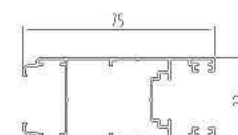
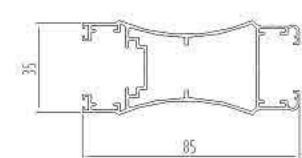
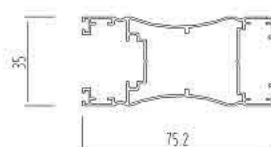

ZK-Series D Sliding Door

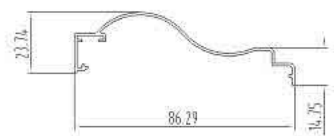
型号	ZK-TM-01D	名称	三轨吊轨	型号	ZK-TM-03D	名称	两轨吊轨	型号	ZK-TM-07	名称	三轨中轨
T=(mm)	2.2	米重(kg/m)	2.6	T=(mm)	2.0	米重(kg/m)	1.96	T=(mm)	1.4	米重(kg/m)	1.14
T=(mm)		米重(kg/m)		T=(mm)		米重(kg/m)		T=(mm)		米重(kg/m)	
型号	ZK-TM-06	名称	两轨中轨	型号	ZK-TM-14D	名称	三轨边轨	型号	ZK-TM-16D	名称	边轨
T=(mm)	0.9	米重(kg/m)	0.75	T=(mm)	1.2	米重(kg/m)	1.56	T=(mm)	1.0	米重(kg/m)	1.092
T=(mm)		米重(kg/m)		T=(mm)		米重(kg/m)		T=(mm)		米重(kg/m)	
型号	ZK-TM-17D	名称	边轨	型号	ZK-TM-05	名称	压线	型号	ZK-TM-08D	名称	三轨地轨
T=(mm)	1.0	米重(kg/m)	1.341	T=(mm)	1.0	米重(kg/m)	0.08	T=(mm)	1.2	米重(kg/m)	0.68
T=(mm)		米重(kg/m)		T=(mm)		米重(kg/m)		T=(mm)		米重(kg/m)	
型号	ZK-TM-09D	名称	二轨地轨	型号	ZK-TM-12D	名称	三轨盖板	型号	ZK-TM-08D	名称	三轨地轨
T=(mm)	1.2	米重(kg/m)	0.48	T=(mm)	1.2	米重(kg/m)	0.48	T=(mm)	1.2	米重(kg/m)	0.68
T=(mm)		米重(kg/m)		T=(mm)		米重(kg/m)		T=(mm)		米重(kg/m)	
型号	ZK-TM-09D	名称	二轨地轨	型号	ZK-TM-12D	名称	三轨盖板	型号	ZK-TM-11D	名称	二轨盖板
T=(mm)	1.2	米重(kg/m)	0.48	T=(mm)	1.2	米重(kg/m)	0.48	T=(mm)	1.1	米重(kg/m)	0.3
T=(mm)		米重(kg/m)		T=(mm)		米重(kg/m)		T=(mm)		米重(kg/m)	
型号	ZK-TM200-AS75	名称	75双钩企	型号	ZK-TM200-AD75	名称	75单钩企	型号	ZK-TM200-AS85	名称	85双钩企
T=(mm)	1.0	米重(kg/m)	0.45	T=(mm)	1.0	米重(kg/m)	0.28	T=(mm)	1.0	米重(kg/m)	0.48
T=(mm)		米重(kg/m)		T=(mm)		米重(kg/m)		T=(mm)		米重(kg/m)	

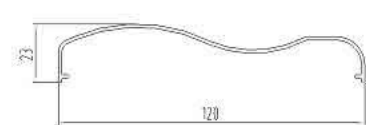
ZK-Series D Sliding Door

											
型号	ZK-TM20D-AD85	名称	85单勾企	型号	ZK-TM20-PAS75	名称	75平双钩企	型号	ZK-TM20-PAD75	名称	75平单钩企
T=(mm)	1.0	米重(kg/m)	0.3	T=(mm)	1.0	米重(kg/m)	0.45	T=(mm)	1.0	米重(kg/m)	0.28
T=(mm)		米重(kg/m)		T=(mm)		米重(kg/m)		T=(mm)		米重(kg/m)	
											
型号	ZK-SF-8002	名称	80平盲光企	型号	ZK-TM-33D	名称	75平盲光企	型号	ZK-TM-31D	名称	85月弧光企
T=(mm)	1.4	米重(kg/m)	0.97	T=(mm)	0.85	米重(kg/m)	0.69	T=(mm)	1.2	米重(kg/m)	0.93
T=(mm)		米重(kg/m)		T=(mm)		米重(kg/m)		T=(mm)		米重(kg/m)	
											
型号	ZK-TM-32D	名称	75月弧光企	型号	ZK-TM-26	名称	门套线	型号	ZK-TM-25	名称	门套线盖
T=(mm)	0.85	米重(kg/m)	0.69	T=(mm)	1.1	米重(kg/m)	0.38	T=(mm)	1.1	米重(kg/m)	0.04
T=(mm)		米重(kg/m)		T=(mm)		米重(kg/m)		T=(mm)		米重(kg/m)	
											
型号	SF8004	名称	推拉槽盖	型号	SF8008	名称	推拉槽	型号	KAC-04	名称	弧门套线
T=(mm)	1.0	米重(kg/m)	0.08	T=(mm)	1.3	米重(kg/m)	0.17	T=(mm)	1.0	米重(kg/m)	0.367
T=(mm)		米重(kg/m)		T=(mm)		米重(kg/m)		T=(mm)		米重(kg/m)	
											
型号	KAC-05	名称	弧门套线座	型号	KAC-06	名称	弧装饰条	型号	KAC-07	名称	弧装饰条座
T=(mm)	1.1	米重(kg/m)	0.30	T=(mm)	1.30	米重(kg/m)	0.548	T=(mm)	1.0	米重(kg/m)	1.341
T=(mm)		米重(kg/m)		T=(mm)		米重(kg/m)		T=(mm)		米重(kg/m)	

中凯铝材

Series 50 Casement Window

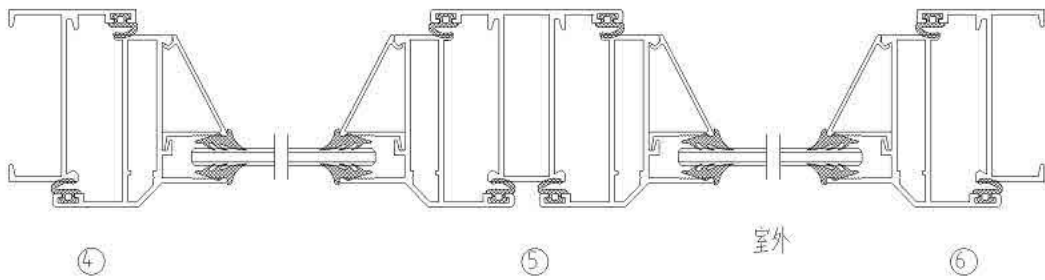
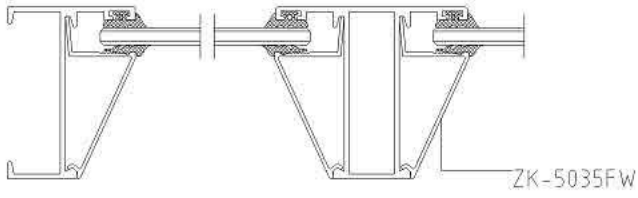
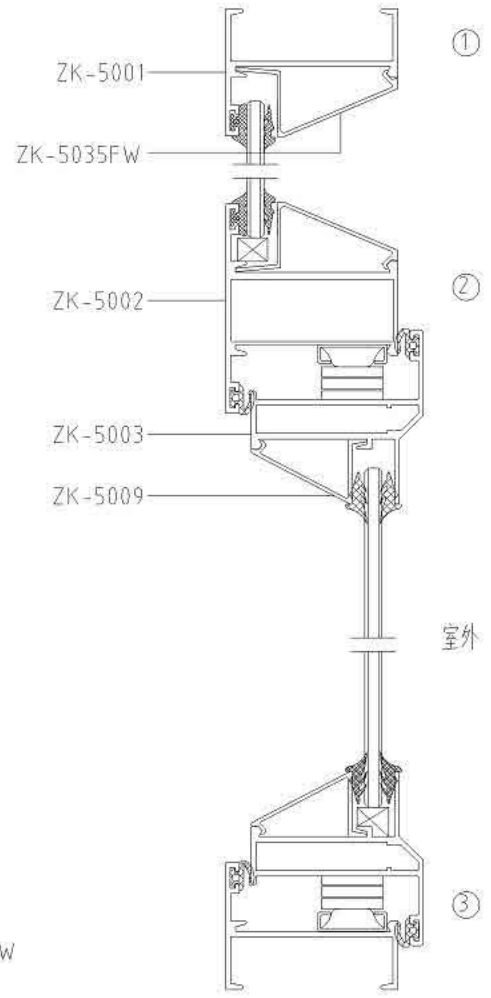
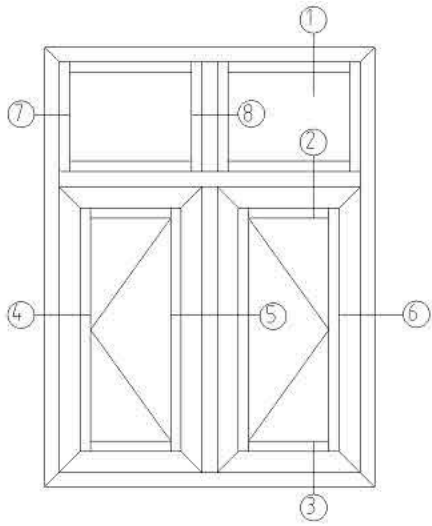



ZK-Series 50 Casement Window

型号	ZK-5001	名称	边框	型号	ZK-HC5031ZZ	名称	边框	型号	ZK-5002D	名称	中框
T=(mm)	1.4	米重(kg/m)	0.496	T=(mm)	1.4	米重(kg/m)	0.548	T=(mm)	1.4	米重(kg/m)	0.814
T=(mm)		米重(kg/m)		T=(mm)	1.2	米重(kg/m)	0.487	T=(mm)		米重(kg/m)	
型号	ZK-5002C	名称	中框	型号	ZK-5003	名称	平开扇	型号	ZK-50B02	名称	之子中框
T=(mm)	1.4	米重(kg/m)	0.882	T=(mm)	1.2	米重(kg/m)	0.583	T=(mm)	1.4	米重(kg/m)	0.816
T=(mm)		米重(kg/m)		T=(mm)	1.4	米重(kg/m)	0.666	T=(mm)		米重(kg/m)	
型号	ZK-5006FW	名称	转角	型号	ZK-5015	名称	工字铝	型号	ZK-5015	名称	工字铝
T=(mm)	1.4	米重(kg/m)	0.66	T=(mm)	1.2	米重(kg/m)	0.261	T=(mm)	1.2	米重(kg/m)	0.261
T=(mm)		米重(kg/m)		T=(mm)		米重(kg/m)		T=(mm)		米重(kg/m)	
型号	ZK-3809B	名称	小扇角码	型号	ZK-3809C	名称	小扇角码	型号	ZK-5012Fw	名称	压线
T=(mm)	8.0	米重(kg/m)	1.28	T=(mm)	9.0	米重(kg/m)	1.49	T=(mm)	1.2	米重(kg/m)	0.208
T=(mm)		米重(kg/m)		T=(mm)		米重(kg/m)		T=(mm)		米重(kg/m)	
型号	ZK-5035FW	名称	压线	型号	ZK-5012B	名称	中空压线	型号	ZK-5012C	名称	中空压线
T=(mm)	1.0	米重(kg/m)	0.205	T=(mm)	1.0	米重(kg/m)	0.224	T=(mm)	1.0	米重(kg/m)	0.223
T=(mm)		米重(kg/m)		T=(mm)		米重(kg/m)		T=(mm)		米重(kg/m)	

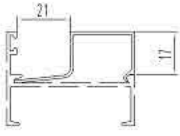
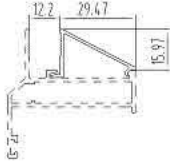
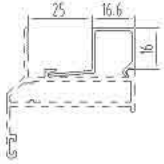
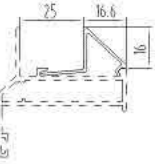
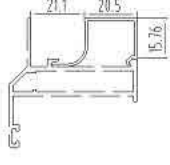
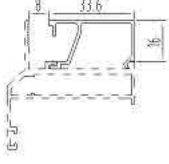
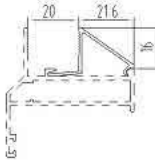

ZK-Series 50 Casement Window

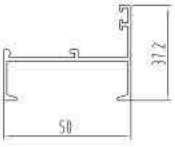
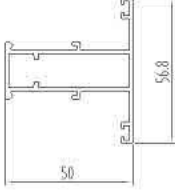
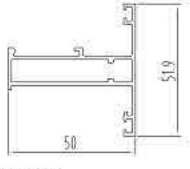
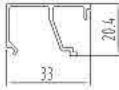
											
型号	ZK-5012D	名称	中空压线	型号	ZK-5009	名称	压线	型号	ZK-5013A	名称	中空压线
T=(mm)	1.0	米重(kg/m)	0.255	T=(mm)	1.2	米重(kg/m)	0.168	T=(mm)	1.0	米重(kg/m)	0.2
T=(mm)		米重(kg/m)		T=(mm)		米重(kg/m)		T=(mm)		米重(kg/m)	
											
型号	ZK-5013B	名称	中空压线	型号	ZK-5013C	名称	中空压线	型号	ZK-5013D	名称	单玻压线
T=(mm)	1.0	米重(kg/m)	0.174	T=(mm)	1.0	米重(kg/m)	0.187	T=(mm)	1.0	米重(kg/m)	0.251
T=(mm)		米重(kg/m)		T=(mm)		米重(kg/m)		T=(mm)		米重(kg/m)	
											
型号	ZK-5013FW	名称	中空压线	型号		名称		型号		名称	
T=(mm)	1.0	米重(kg/m)	0.17	T=(mm)		米重(kg/m)		T=(mm)		米重(kg/m)	
T=(mm)		米重(kg/m)		T=(mm)		米重(kg/m)		T=(mm)		米重(kg/m)	
型号		名称		型号		名称		型号		名称	
T=(mm)		米重(kg/m)		T=(mm)		米重(kg/m)		T=(mm)		米重(kg/m)	
T=(mm)		米重(kg/m)		T=(mm)		米重(kg/m)		T=(mm)		米重(kg/m)	
型号		名称		型号		名称		型号		名称	
T=(mm)		米重(kg/m)		T=(mm)		米重(kg/m)		T=(mm)		米重(kg/m)	
T=(mm)		米重(kg/m)		T=(mm)		米重(kg/m)		T=(mm)		米重(kg/m)	

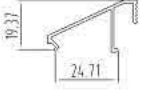
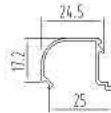
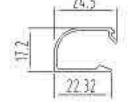
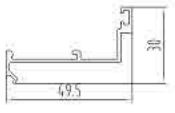
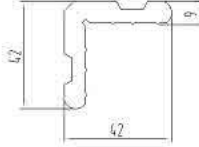
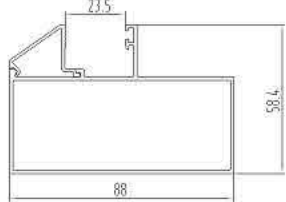
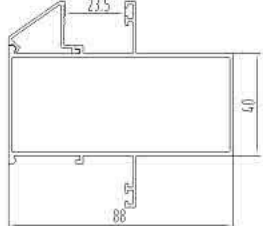
ZK-Series W50 Casement Window

								 <p>配角码3809c</p>			
型号	ZKW5003	名称	平开框	型号	ZKW5004	名称	中框	型号	ZKW5005	名称	平开窗
T=(mm)	1.4	米重(kg/m)	0.482	T=(mm)	1.4	米重(kg/m)	0.791	T=(mm)	1.4	米重(kg/m)	0.724
T=(mm)		米重(kg/m)		T=(mm)		米重(kg/m)		T=(mm)		米重(kg/m)	
 <p>槽口12.3mm</p>				 <p>槽口23.3mm</p>				 <p>槽口26mm</p>			
型号	ZK-W5015	名称	单玻压条	型号	ZKW5016	名称	中空压条	型号	ZKW5017	名称	中空压线
T=(mm)	1.0	米重(kg/m)	0.254	T=(mm)	1.1	米重(kg/m)	0.82	T=(mm)	1.2	米重(kg/m)	0.212
T=(mm)		米重(kg/m)		T=(mm)		米重(kg/m)		T=(mm)		米重(kg/m)	
 <p>槽口10.3mm</p>				 <p>槽口20.8mm</p>							
型号	ZKW5018	名称	压条	型号	ZK-5050	名称	中空压条	型号	ZK-5059	名称	压条
T=(mm)	1.1	米重(kg/m)	0.22	T=(mm)	1.0	米重(kg/m)	0.25	T=(mm)	1.0	米重(kg/m)	0.21
T=(mm)		米重(kg/m)		T=(mm)		米重(kg/m)		T=(mm)		米重(kg/m)	
											
型号	ZK-HF5070	名称	反转料	型号	ZK-3809C	名称	角码	型号	ZKW50031	名称	边框
T=(mm)	1.0	米重(kg/m)	0.254	T=(mm)	9.0	米重(kg/m)	1.49	T=(mm)	1.35	米重(kg/m)	1.046
T=(mm)		米重(kg/m)		T=(mm)		米重(kg/m)		T=(mm)		米重(kg/m)	
											
型号	ZKW50041	名称	中框	型号		名称		型号		名称	
T=(mm)	1.35	米重(kg/m)	1.203	T=(mm)		米重(kg/m)		T=(mm)		米重(kg/m)	
T=(mm)		米重(kg/m)		T=(mm)		米重(kg/m)		T=(mm)		米重(kg/m)	

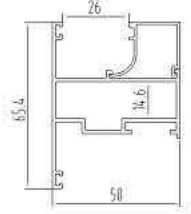
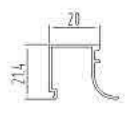
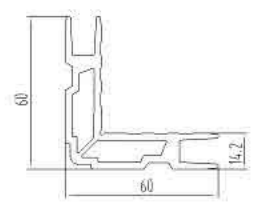
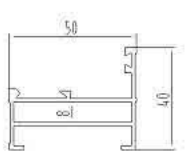
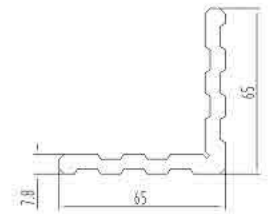
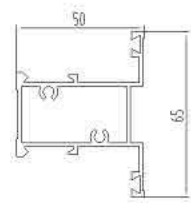
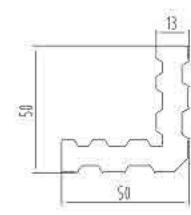
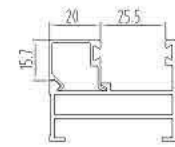
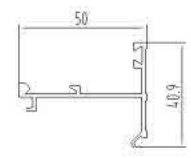
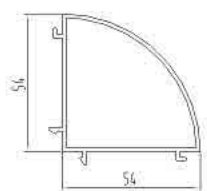
ZK-Series 50 Casement Window

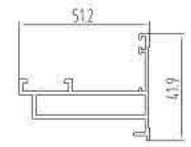
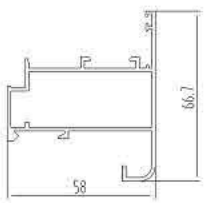
											
型号	ZK-K5202	名称	窗扇	型号	ZK-K5206	名称	中空压线	型号	C1687	名称	角码
T=(mm)	1.4	米重(kg/m)	0.535	T=(mm)	1.0	米重(kg/m)	0.199	T=(mm)	2.8	米重(kg/m)	1.81
T=(mm)		米重(kg/m)		T=(mm)		米重(kg/m)		T=(mm)		米重(kg/m)	
											
型号	LGH01	名称	平开框	型号	1254010	名称	角码	型号	502041B	名称	中挺
T=(mm)	1.4	米重(kg/m)	0.721	T=(mm)	7.8	米重(kg/m)	2.06	T=(mm)	1.4	米重(kg/m)	1.0
T=(mm)		米重(kg/m)		T=(mm)		米重(kg/m)		T=(mm)		米重(kg/m)	
											
型号	503004	名称	角码	型号	503021A	名称	中空压线	型号	503029	名称	反撑料
T=(mm)	13	米重(kg/m)	2.41	T=(mm)	1.0	米重(kg/m)	0.203	T=(mm)	1.4	米重(kg/m)	0.478
T=(mm)		米重(kg/m)		T=(mm)		米重(kg/m)		T=(mm)		米重(kg/m)	
											
型号	503002	名称	转角	型号	502003F	名称	平开扇	型号	503028	名称	转撑料
T=(mm)	1.5	米重(kg/m)	0.861	T=(mm)	1.4	米重(kg/m)	0.777	T=(mm)	1.4	米重(kg/m)	0.65
T=(mm)		米重(kg/m)		T=(mm)		米重(kg/m)		T=(mm)		米重(kg/m)	
											
型号	504300	名称	边框	型号		名称		型号		名称	
T=(mm)	1.4	米重(kg/m)	0.98	T=(mm)		米重(kg/m)		T=(mm)		米重(kg/m)	
T=(mm)		米重(kg/m)		T=(mm)		米重(kg/m)		T=(mm)		米重(kg/m)	

中凯铝材

Series 50C Casement Window

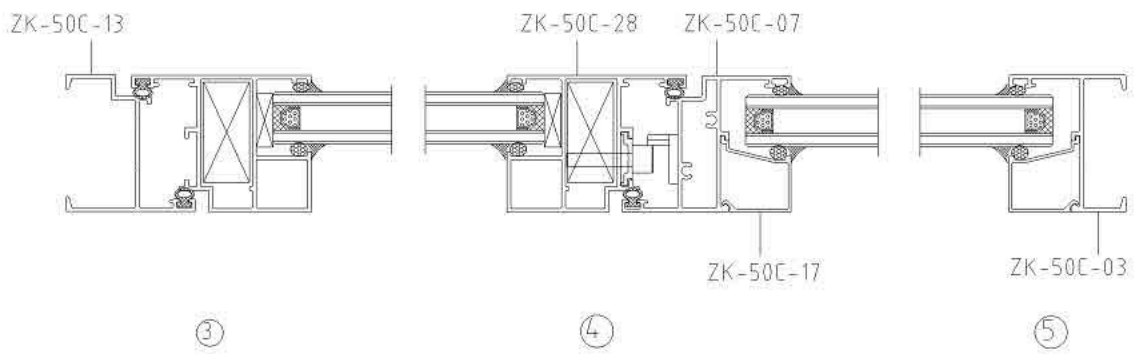
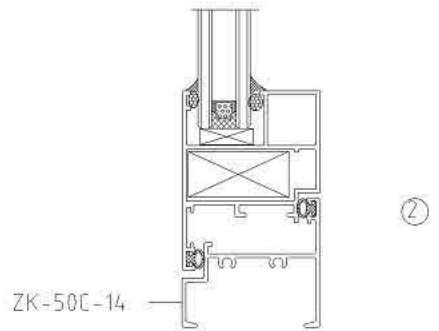
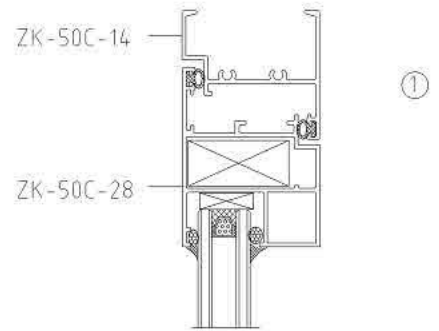
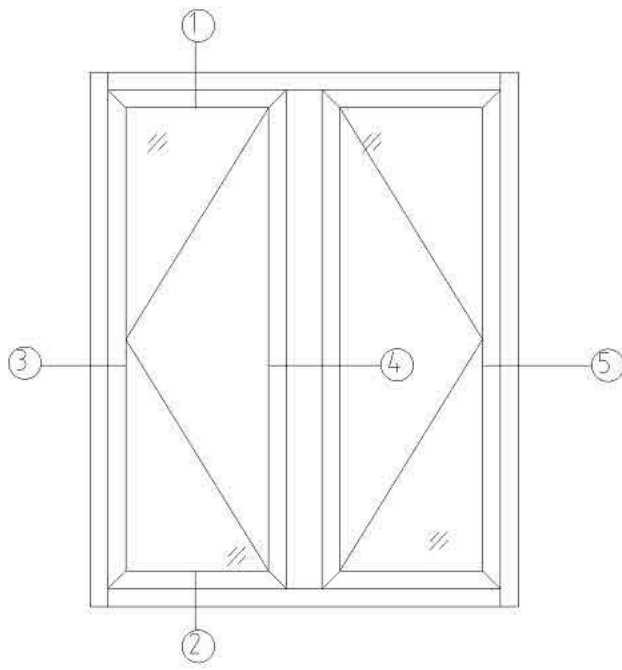

ZK-Series 50C Casement Window

型号	ZK-50C-03	名称	塑框	型号	ZK-50C-04	名称	漆框	型号	ZK-50C-06	名称	转换料
T=(mm)	1.4	米重(kg/m)	0.509	T=(mm)	1.4	米重(kg/m)	0.57	T=(mm)	1.4	米重(kg/m)	0.544
T=(mm)		米重(kg/m)		T=(mm)		米重(kg/m)		T=(mm)		米重(kg/m)	
型号	ZK-50C-07	名称	中装	型号	ZK-50C-10	名称	单玻压线	型号	ZK-50C-11	名称	中装
T=(mm)	1.4	米重(kg/m)	0.828	T=(mm)	1.0	米重(kg/m)	0.275	T=(mm)	1.4	米重(kg/m)	0.664
T=(mm)		米重(kg/m)		T=(mm)		米重(kg/m)		T=(mm)		米重(kg/m)	
型号	ZK-50C-12	名称	中装	型号	ZK-50C-13	名称	加高塑框	型号	ZK-50C-14	名称	加高漆框
T=(mm)	1.4	米重(kg/m)	0.801	T=(mm)	1.4	米重(kg/m)	0.546	T=(mm)	1.4	米重(kg/m)	0.606
T=(mm)		米重(kg/m)		T=(mm)		米重(kg/m)		T=(mm)		米重(kg/m)	
型号	ZK-50C-17	名称	中空压线	型号	ZK-50C-19	名称	90°转角	型号	ZK-50C-28	名称	中空扇料
T=(mm)	1.0	米重(kg/m)	0.219	T=(mm)	1.4	米重(kg/m)	1.191	T=(mm)	1.4	米重(kg/m)	1.043
T=(mm)		米重(kg/m)		T=(mm)		米重(kg/m)		T=(mm)		米重(kg/m)	
型号	ZK-50C-29	名称	单玻扇料	型号	ZK-50C-38	名称	加框中装	型号		名称	
T=(mm)	1.4	米重(kg/m)	1.096	T=(mm)	1.4	米重(kg/m)	1.204	T=(mm)		米重(kg/m)	
T=(mm)		米重(kg/m)		T=(mm)		米重(kg/m)		T=(mm)		米重(kg/m)	

中凯铝材

ZK-Series 80 CasementWindow

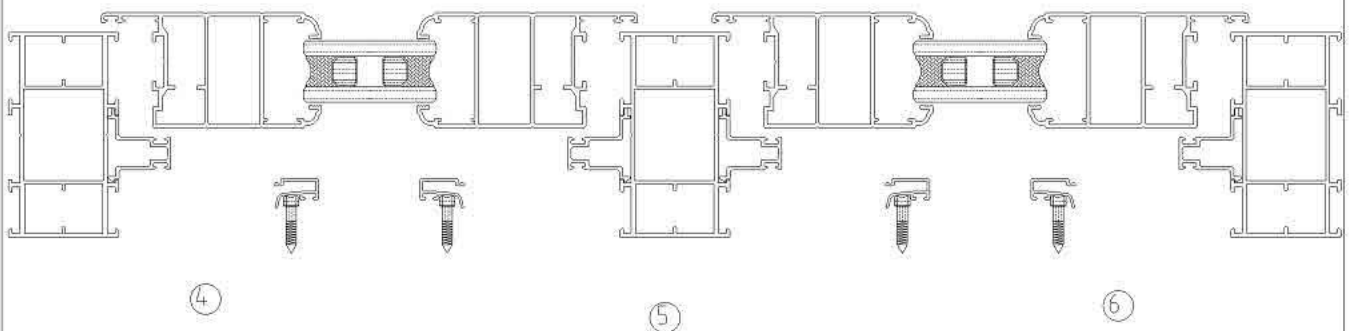
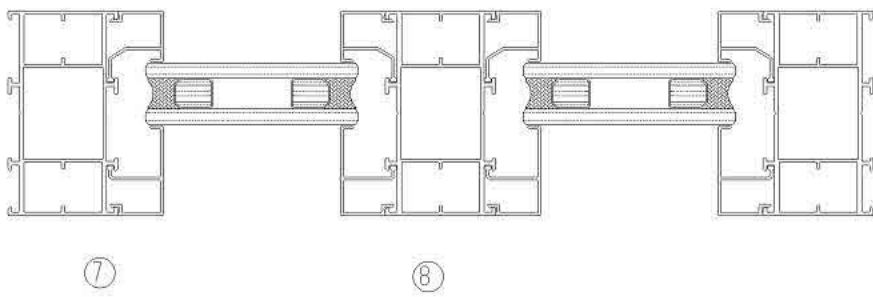
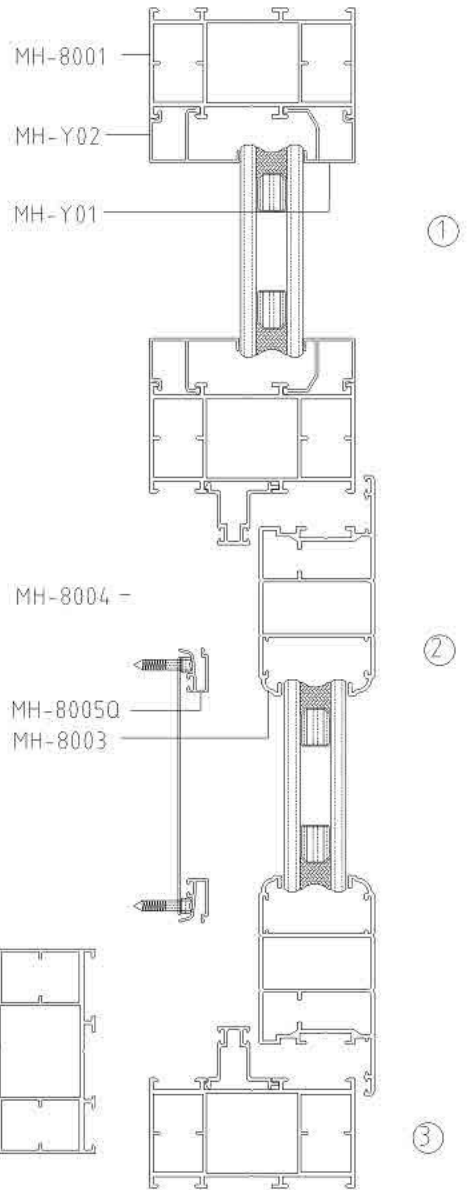
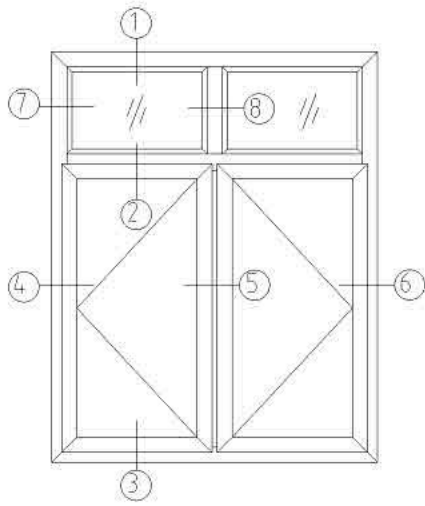

ZK-Series 80 Casement Window

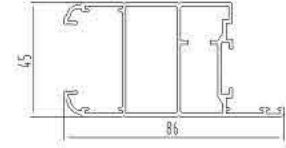
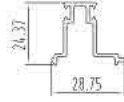
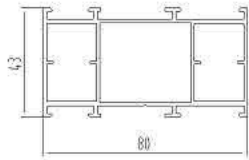

型号	ZK-MH-8001	名称	平开框	型号	ZK-MH-8002	名称	嵌口	型号	ZK-MH-8003	名称	平开扇
T=(mm)	1.4	米重(kg/m)	1.39	T=(mm)	1.2	米重(kg/m)	0.27	T=(mm)	1.4	米重(kg/m)	1.3
T=(mm)		米重(kg/m)		T=(mm)		米重(kg/m)		T=(mm)		米重(kg/m)	

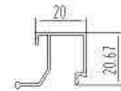

型号	ZK-MH-8004	名称	纱扇料	型号	ZK-MH-8005Q	名称	压线	型号	ZK-MH-Y01	名称	压线
T=(mm)	1.4	米重(kg/m)	0.99	T=(mm)	0.9	米重(kg/m)	0.10	T=(mm)	1.0	米重(kg/m)	0.222
T=(mm)		米重(kg/m)		T=(mm)		米重(kg/m)		T=(mm)		米重(kg/m)	

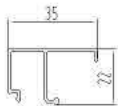

型号	ZK-MH-Y02	名称	压线	型号		名称		型号		名称	
T=(mm)	1.0	米重(kg/m)	0.242	T=(mm)		米重(kg/m)		T=(mm)		米重(kg/m)	
T=(mm)		米重(kg/m)		T=(mm)		米重(kg/m)		T=(mm)		米重(kg/m)	

型号		名称		型号		名称		型号		名称	
T=(mm)		米重(kg/m)		T=(mm)		米重(kg/m)		T=(mm)		米重(kg/m)	
T=(mm)		米重(kg/m)		T=(mm)		米重(kg/m)		T=(mm)		米重(kg/m)	



型号		名称		型号		名称		型号		名称	
T=(mm)		米重(kg/m)		T=(mm)		米重(kg/m)		T=(mm)		米重(kg/m)	
T=(mm)		米重(kg/m)		T=(mm)		米重(kg/m)		T=(mm)		米重(kg/m)	

中凯铝材

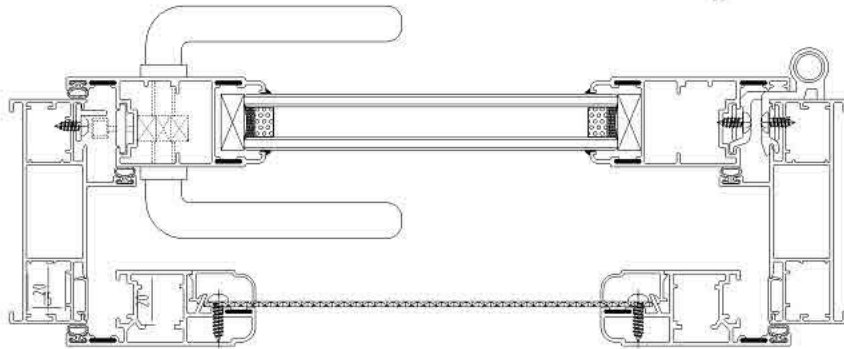
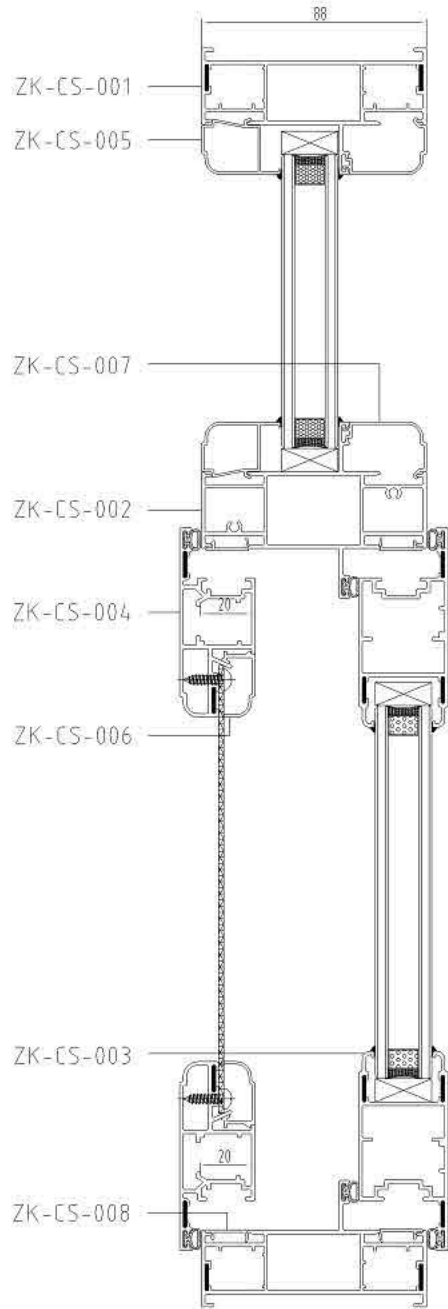
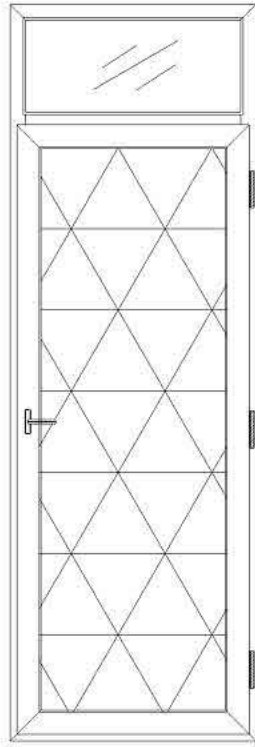
Series 88 Casement Door

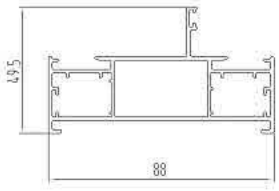
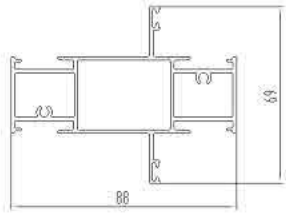
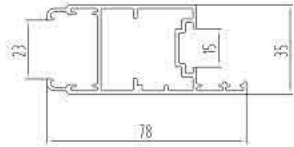
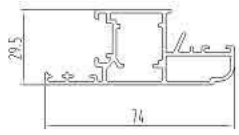
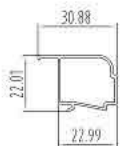
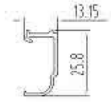
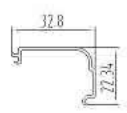

ZK-Series 88 Casement Door



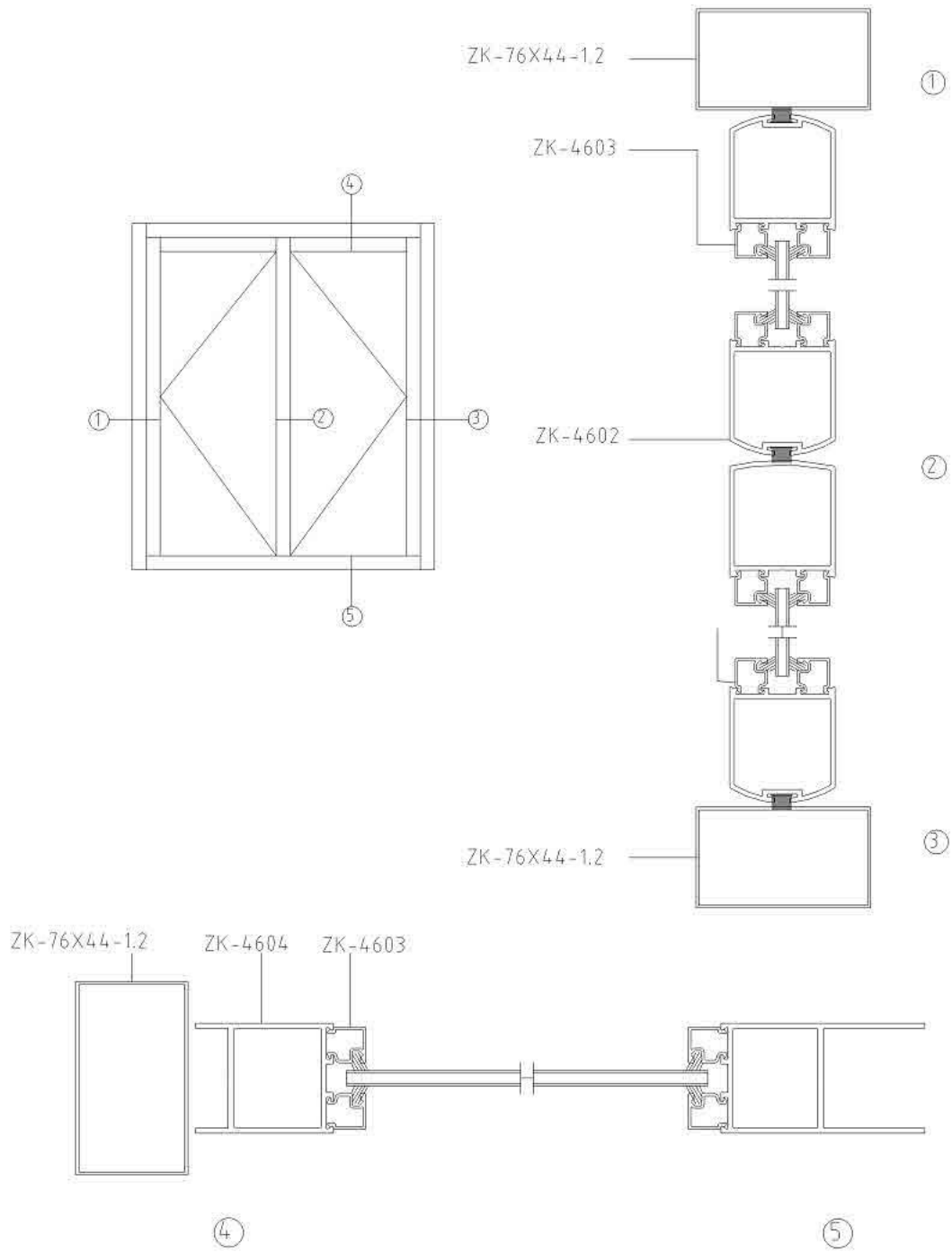

											
型号	ZK-CS-001	名称	88平开框	型号	ZK-CS-002	名称	88中铰框	型号	ZK-CS-003	名称	88平开扇
T=(mm)	1.4	米重(kg/m)	1.261	T=(mm)	1.4	米重(kg/m)	1.41	T=(mm)	1.4	米重(kg/m)	0.995
T=(mm)		米重(kg/m)		T=(mm)		米重(kg/m)		T=(mm)		米重(kg/m)	
											
型号	ZK-CS-004	名称	88平开纱扇	型号	ZK-CS-005	名称	88平开扇压	型号	ZK-CS-006	名称	88平开纱压
T=(mm)	1.4	米重(kg/m)	0.952	T=(mm)	1.0	米重(kg/m)	0.232	T=(mm)	1.2	米重(kg/m)	0.158
T=(mm)		米重(kg/m)		T=(mm)		米重(kg/m)		T=(mm)		米重(kg/m)	
											
型号	ZK-CS-007	名称	88平开框压	型号	ZK-CS-008	名称	88框外封口	型号		名称	
T=(mm)	1.0	米重(kg/m)	0.166	T=(mm)	1.0	米重(kg/m)	0.062	T=(mm)		米重(kg/m)	
T=(mm)		米重(kg/m)		T=(mm)		米重(kg/m)		T=(mm)		米重(kg/m)	
型号		名称		型号		名称		型号		名称	
T=(mm)		米重(kg/m)		T=(mm)		米重(kg/m)		T=(mm)		米重(kg/m)	
T=(mm)		米重(kg/m)		T=(mm)		米重(kg/m)		T=(mm)		米重(kg/m)	
型号		名称		型号		名称		型号		名称	
T=(mm)		米重(kg/m)		T=(mm)		米重(kg/m)		T=(mm)		米重(kg/m)	
T=(mm)		米重(kg/m)		T=(mm)		米重(kg/m)		T=(mm)		米重(kg/m)	

中凯铝材

Series 46 SpringDoor

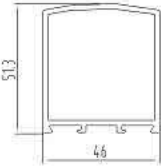
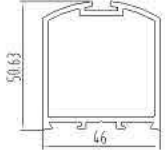

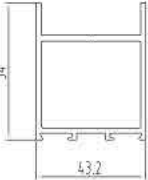
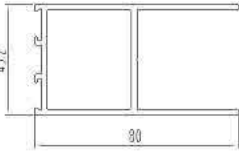
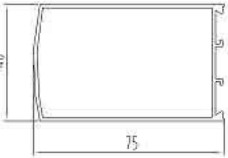
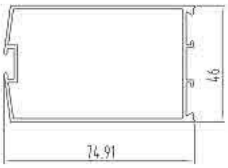
ZK-Series 46 Spring Door

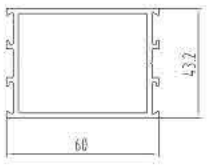
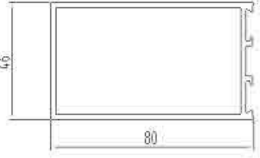

											
								槽口12mm			
型号	ZK-4601	名称	扇竖边	型号	ZK-4602	名称	扇竖边	型号	ZK-4603	名称	压条
T=(mm)	2.0	米重(kg/m)	1.154	T=(mm)	2.0	米重(kg/m)	1.187	T=(mm)	1.0	米重(kg/m)	0.147
T=(mm)		米重(kg/m)		T=(mm)		米重(kg/m)		T=(mm)		米重(kg/m)	
											
型号	ZK-4604	名称	扇上横	型号	ZK-4605	名称	扇下横	型号	ZK-4608-1.4	名称	加框扇竖边
T=(mm)	2.0	米重(kg/m)	1.1	T=(mm)	2.0	米重(kg/m)	1.378	T=(mm)	1.4	米重(kg/m)	0.927
T=(mm)	1.4	米重(kg/m)	0.76	T=(mm)	1.4	米重(kg/m)	0.997	T=(mm)		米重(kg/m)	
											
								槽口23mm			
型号	ZK-4609-1.4	名称	加框扇竖边	型号	ZK-4610-1.0	名称	双玻压条	型号	ZK-4620	名称	扇中横
T=(mm)	1.4	米重(kg/m)	0.971	T=(mm)	1.0	米重(kg/m)	0.133	T=(mm)	2.0	米重(kg/m)	1.265
T=(mm)		米重(kg/m)		T=(mm)		米重(kg/m)		T=(mm)		米重(kg/m)	
											
型号	ZK-4623	名称	扇竖边	型号		名称		型号		名称	
T=(mm)	2.0	米重(kg/m)	1.377	T=(mm)		米重(kg/m)		T=(mm)		米重(kg/m)	
T=(mm)		米重(kg/m)		T=(mm)		米重(kg/m)		T=(mm)		米重(kg/m)	
型号		名称		型号		名称		型号		名称	
T=(mm)		米重(kg/m)		T=(mm)		米重(kg/m)		T=(mm)		米重(kg/m)	
T=(mm)		米重(kg/m)		T=(mm)		米重(kg/m)		T=(mm)		米重(kg/m)	

中凯铝材

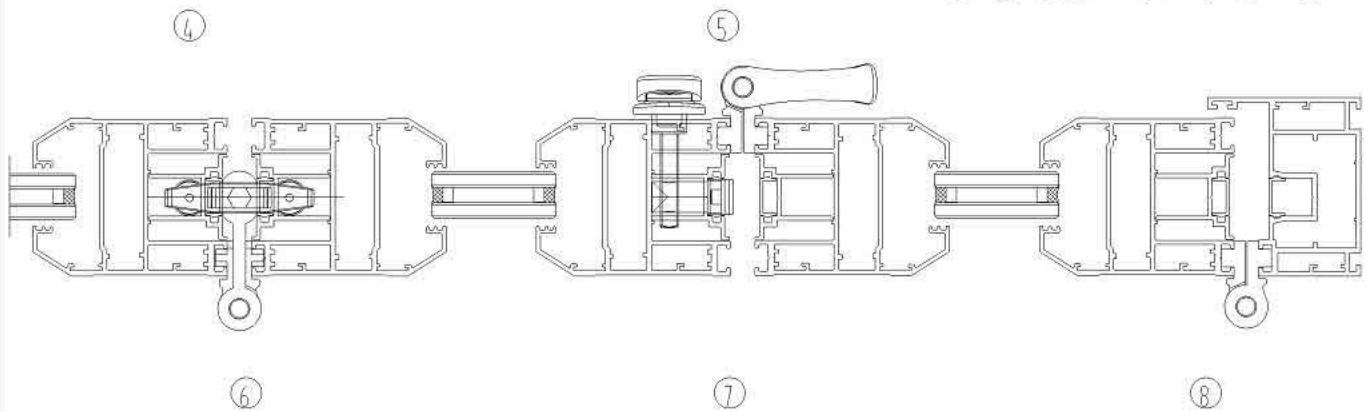
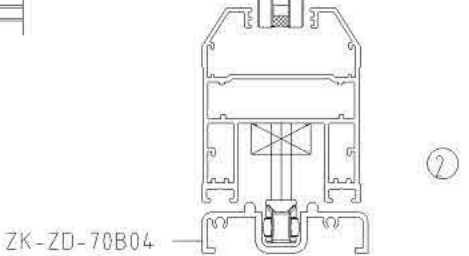
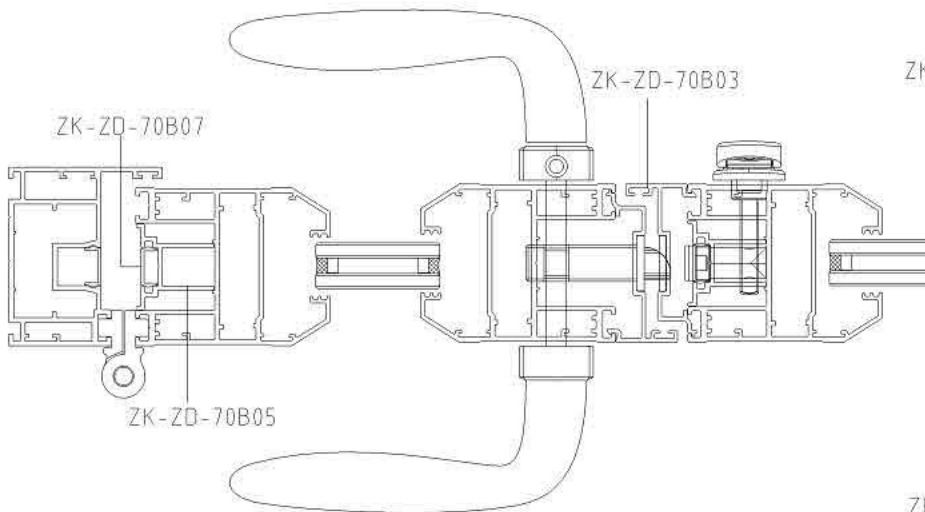
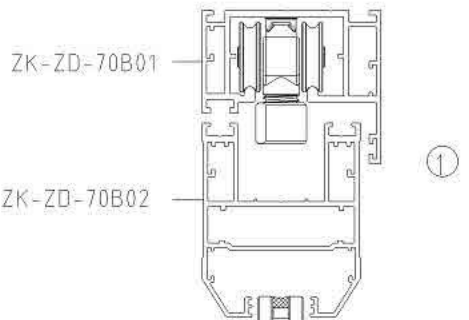
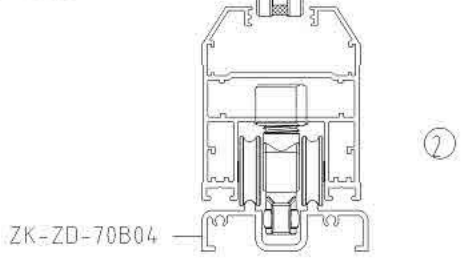
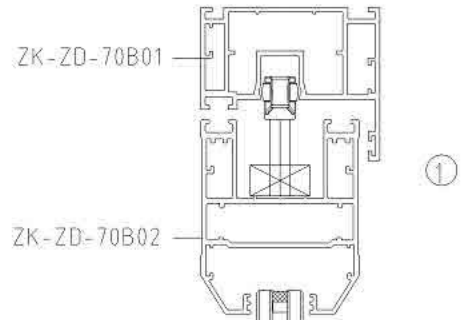
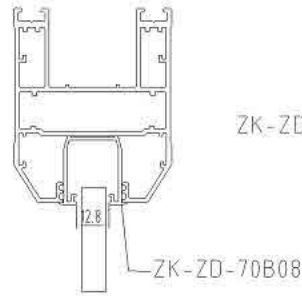
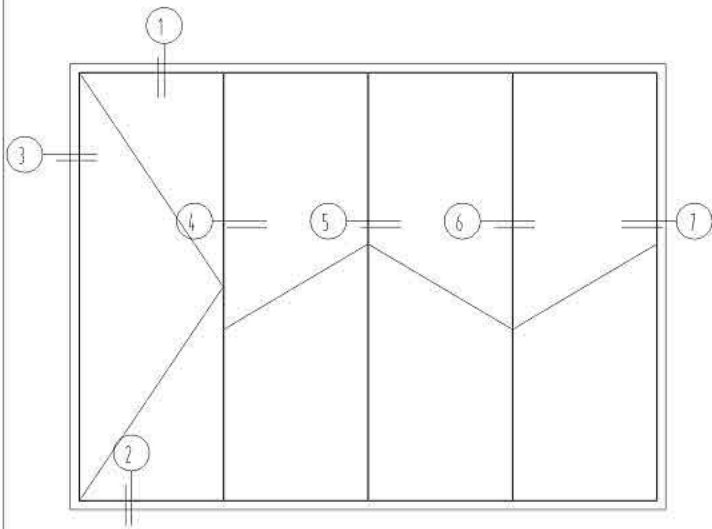
Series 70B Foilding Door

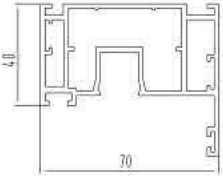
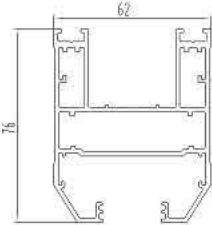
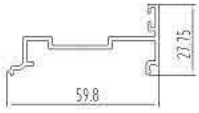
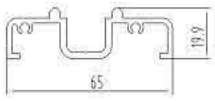
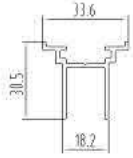
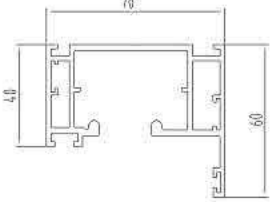

ZK-Series 70B Foilding Door

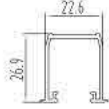
											
型号	ZK-ZD-70B01	名称	型材	型号	ZK-ZD-70B02	名称	门扇	型号	ZK-ZD-70B03	名称	框中框
T=(mm)	1.8	米重(kg/m)	1.82	T=(mm)	1.8	米重(kg/m)	2.0	T=(mm)	1.5	米重(kg/m)	0.485
T=(mm)		米重(kg/m)		T=(mm)		米重(kg/m)		T=(mm)		米重(kg/m)	
											
型号	ZK-ZD-70B04	名称	地轨	型号	ZK-ZD-70B05	名称	门扇滑轮	型号	ZK-ZD-70B06	名称	上轨
T=(mm)	2.5	米重(kg/m)	0.851	T=(mm)	1.6	米重(kg/m)	0.395	T=(mm)	1.8	米重(kg/m)	1.788
T=(mm)		米重(kg/m)		T=(mm)		米重(kg/m)		T=(mm)		米重(kg/m)	
											
型号	ZK-ZD-70B07	名称	盖板	型号	ZK-ZD-70B08	名称	卡槽	型号		名称	
T=(mm)	1.2	米重(kg/m)	0.079	T=(mm)	1.2	米重(kg/m)	0.285	T=(mm)		米重(kg/m)	
T=(mm)		米重(kg/m)		T=(mm)		米重(kg/m)		T=(mm)		米重(kg/m)	
型号		名称		型号		名称		型号		名称	
T=(mm)		米重(kg/m)		T=(mm)		米重(kg/m)		T=(mm)		米重(kg/m)	
T=(mm)		米重(kg/m)		T=(mm)		米重(kg/m)		T=(mm)		米重(kg/m)	
型号		名称		型号		名称		型号		名称	
T=(mm)		米重(kg/m)		T=(mm)		米重(kg/m)		T=(mm)		米重(kg/m)	
T=(mm)		米重(kg/m)		T=(mm)		米重(kg/m)		T=(mm)		米重(kg/m)	

中凯铝材

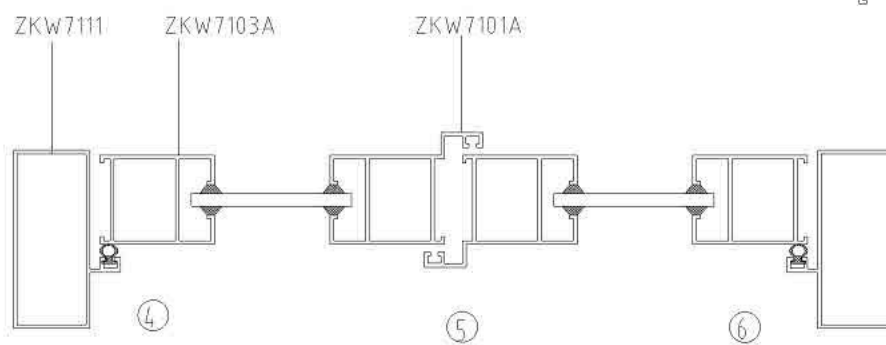
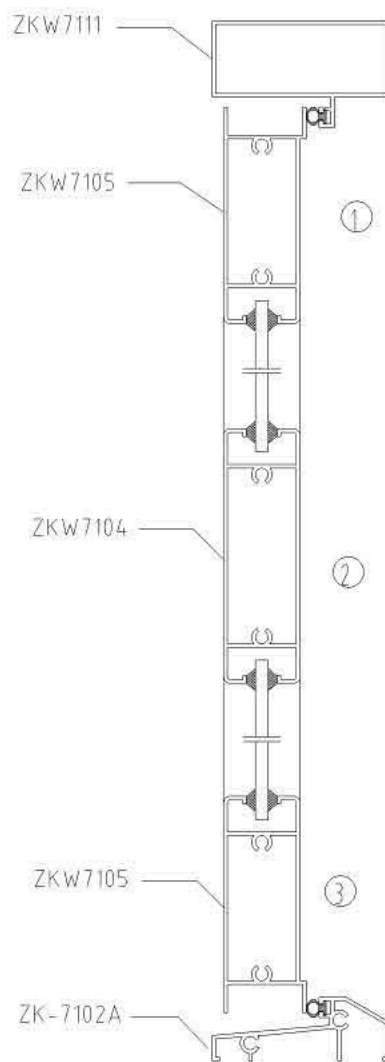
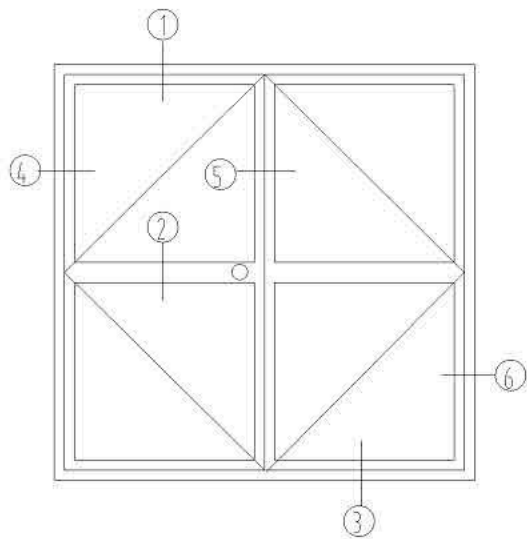

Series 71 Casement Window



ZK-Series 71 Casement Window

型号	ZK-PM70A01	名称	上门框	型号	ZKw7111	名称	框料	型号	ZK-PM70A04	名称	门中框
T=(mm)	1.9	米重(kg/m)	0.871	T=(mm)	1.4	米重(kg/m)	0.797	T=(mm)	2.0	米重(kg/m)	1.216
T=(mm)		米重(kg/m)		T=(mm)	2.0	米重(kg/m)	1.175	T=(mm)	1.4	米重(kg/m)	0.875
型号	ZKw7104	名称	扇中框	型号	ZKw7105	名称	扇横料	型号	ZKw7118	名称	加宽框料
T=(mm)	2.0	米重(kg/m)	1.623	T=(mm)	2.0	米重(kg/m)	1.391	T=(mm)	1.8	米重(kg/m)	1.29
T=(mm)		米重(kg/m)		T=(mm)		米重(kg/m)		T=(mm)		米重(kg/m)	
型号	ZKw7120	名称	扇横料	型号	ZKw7118A	名称	中竖	型号	ZKw7103	名称	扇竖料
T=(mm)	2.0	米重(kg/m)	1.37	T=(mm)	1.8	米重(kg/m)	1.377	T=(mm)	1.4	米重(kg/m)	0.7
T=(mm)		米重(kg/m)		T=(mm)		米重(kg/m)		T=(mm)		米重(kg/m)	
型号	ZKw7117	名称	扇竖料	型号	ZKw7119	名称	扇竖料	型号	ZKw7103A	名称	扇竖料
T=(mm)	2.0	米重(kg/m)	1.18	T=(mm)	2.0	米重(kg/m)	1.143	T=(mm)	2.0	米重(kg/m)	0.972
T=(mm)		米重(kg/m)		T=(mm)		米重(kg/m)		T=(mm)		米重(kg/m)	
型号	ZKw7107	名称	竖扇对开料	型号	ZKw7107A	名称	竖扇对开料	型号	ZKw7102	名称	门框
T=(mm)	1.4	米重(kg/m)	0.83	T=(mm)	2.0	米重(kg/m)	1.126	T=(mm)	1.4	米重(kg/m)	0.64
T=(mm)		米重(kg/m)		T=(mm)		米重(kg/m)		T=(mm)		米重(kg/m)	

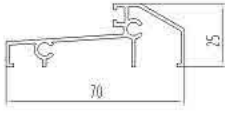
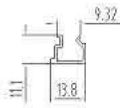
ZK-Series 71 Casement Window

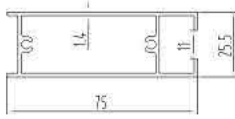
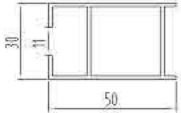
											
型号	ZK-7102A	名称	门 槛	型号	ZKW9526	名称	压条	型号	ZKW9525	名称	压条座
T=(mm)	1.4	米重(kg/m)	0.609	T=(mm)	0.9	米重(kg/m)	0.104	T=(mm)	0.9	米重(kg/m)	0.098
T=(mm)		米重(kg/m)		T=(mm)		米重(kg/m)		T=(mm)		米重(kg/m)	
											
型号	ZK-7128	名称	对开封边	型号	GP70W04	名称	门下方	型号	GP70W06	名称	门企
T=(mm)	1.4	米重(kg/m)	0.28	T=(mm)	1.4	米重(kg/m)	0.901	T=(mm)	1.4	米重(kg/m)	0.649
T=(mm)		米重(kg/m)		T=(mm)	1.9	米重(kg/m)	1.14	T=(mm)	1.9	米重(kg/m)	0.878
型号		名称		型号		名称		型号		名称	
T=(mm)		米重(kg/m)		T=(mm)		米重(kg/m)		T=(mm)		米重(kg/m)	
T=(mm)		米重(kg/m)		T=(mm)		米重(kg/m)		T=(mm)		米重(kg/m)	
型号		名称		型号		名称		型号		名称	
T=(mm)		米重(kg/m)		T=(mm)		米重(kg/m)		T=(mm)		米重(kg/m)	
T=(mm)		米重(kg/m)		T=(mm)		米重(kg/m)		T=(mm)		米重(kg/m)	
型号		名称		型号		名称		型号		名称	
T=(mm)		米重(kg/m)		T=(mm)		米重(kg/m)		T=(mm)		米重(kg/m)	
T=(mm)		米重(kg/m)		T=(mm)		米重(kg/m)		T=(mm)		米重(kg/m)	

中凯铝材

Series Bathroom Casement Door

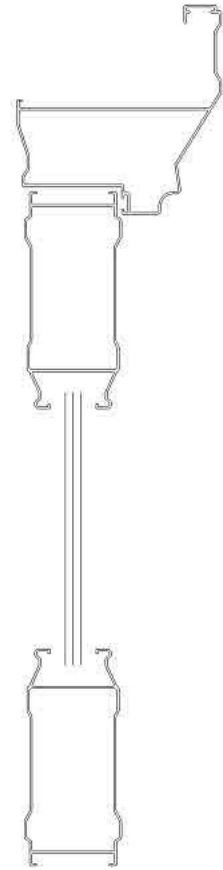
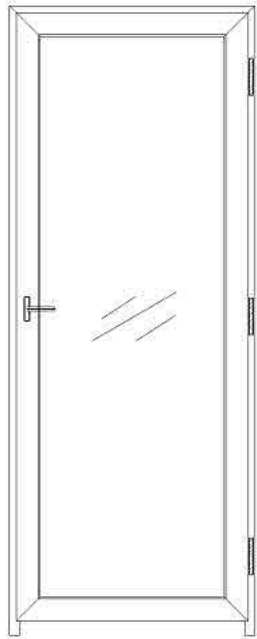

ZK-Series Bathroom Casement Door

型号	ZK-MK-03	名称	平开门框	型号	ZK-MK-02	名称	平开门框	型号	ZK-MK-07	名称	平开门框
T=(mm)	1.2	米重(kg/m)	0.88	T=(mm)	1.2	米重(kg/m)	0.89	T=(mm)	0.9	米重(kg/m)	0.70
T=(mm)		米重(kg/m)		T=(mm)		米重(kg/m)		T=(mm)		米重(kg/m)	
型号	ZK-MS-04	名称	平开门扇	型号	ZK-MS-10	名称	平开门扇	型号	ZK-MS-07	名称	平开门扇
T=(mm)	1.2	米重(kg/m)	0.78	T=(mm)	1.2	米重(kg/m)	0.78	T=(mm)	0.9	米重(kg/m)	0.64
T=(mm)		米重(kg/m)		T=(mm)		米重(kg/m)		T=(mm)		米重(kg/m)	
型号	ZK-MK-09A	名称	双开门框	型号	ZK-MK-06A	名称	超平门框	型号	ZK-MK-06AP	名称	超平无包框
T=(mm)	0.9	米重(kg/m)	0.70	T=(mm)	1.0	米重(kg/m)	0.80	T=(mm)	1.0	米重(kg/m)	0.67
T=(mm)		米重(kg/m)		T=(mm)		米重(kg/m)		T=(mm)		米重(kg/m)	
型号	ZK-MS-09	名称	双开门扇	型号	ZK-MS-06A	名称	超平门扇	型号	ZK-TM-16	名称	85光企
T=(mm)	0.9	米重(kg/m)	0.57	T=(mm)	1.0	米重(kg/m)	0.61	T=(mm)	0.85	米重(kg/m)	0.56
T=(mm)		米重(kg/m)		T=(mm)		米重(kg/m)		T=(mm)		米重(kg/m)	
型号	ZK-MK-06	名称	南平门框	型号	ZK-MK-14	名称	全铝门框	型号	ZK-MKP-01	名称	欧派门框
T=(mm)	0.7	米重(kg/m)	0.56	T=(mm)	0.6	米重(kg/m)	0.464	T=(mm)	0.7	米重(kg/m)	0.55
T=(mm)		米重(kg/m)		T=(mm)		米重(kg/m)		T=(mm)		米重(kg/m)	

ZK-Series Bathroom Casement Door

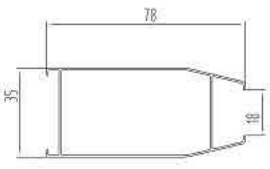
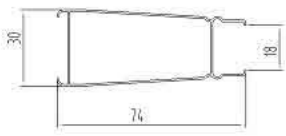
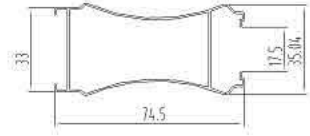
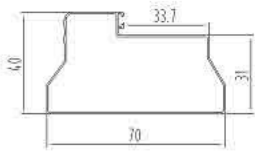
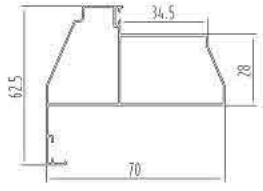
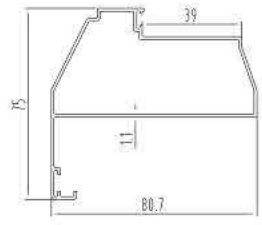
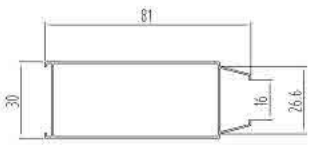
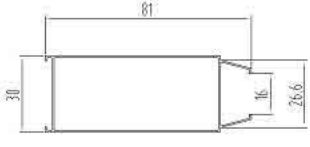
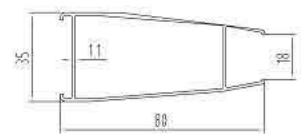
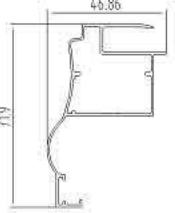
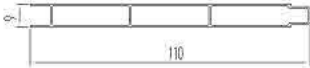
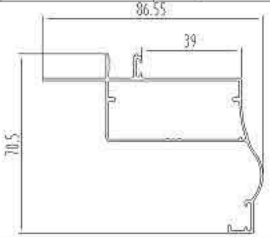
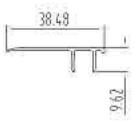

											
型号	ZK-MS-06	名称	南平门扇	型号	ZK-MS-08	名称	金铃门扇	型号	ZK-MSP-01	名称	欧翼门扇
T=(mm)	0.7	米重(kg/m)	0.43	T=(mm)	0.7	米重(kg/m)	0.39	T=(mm)	0.7	米重(kg/m)	0.46
T=(mm)		米重(kg/m)		T=(mm)		米重(kg/m)		T=(mm)		米重(kg/m)	
											
型号	ZK-MK-13	名称	3081门框	型号	ZK-MK-12	名称	3081门框	型号	ZK-MK-15	名称	门框
T=(mm)	0.6	米重(kg/m)	0.363	T=(mm)	0.6	米重(kg/m)	0.466	T=(mm)	1.1	米重(kg/m)	0.838
T=(mm)		米重(kg/m)		T=(mm)		米重(kg/m)		T=(mm)		米重(kg/m)	
											
型号	ZK-MS-11	名称	3081门扇	型号	ZK-MS-11	名称	门扇	型号	ZK-MS-15	名称	门扇
T=(mm)	0.6	米重(kg/m)	0.374	T=(mm)	0.6	米重(kg/m)	0.374	T=(mm)	1.1	米重(kg/m)	0.666
T=(mm)		米重(kg/m)		T=(mm)		米重(kg/m)		T=(mm)		米重(kg/m)	
											
型号	ZK-20001	名称	门套	型号	ZK-20002	名称	扣板	型号	ZK-20003	名称	门套
T=(mm)	0.8	米重(kg/m)	0.536	T=(mm)	0.7	米重(kg/m)	0.472	T=(mm)	0.8	米重(kg/m)	0.667
T=(mm)		米重(kg/m)		T=(mm)		米重(kg/m)		T=(mm)		米重(kg/m)	
											
型号	ZK-20004	名称	门套线	型号		名称		型号		名称	
T=(mm)	1.1	米重(kg/m)	0.153	T=(mm)		米重(kg/m)		T=(mm)		米重(kg/m)	
T=(mm)		米重(kg/m)		T=(mm)		米重(kg/m)		T=(mm)		米重(kg/m)	

中凯铝材

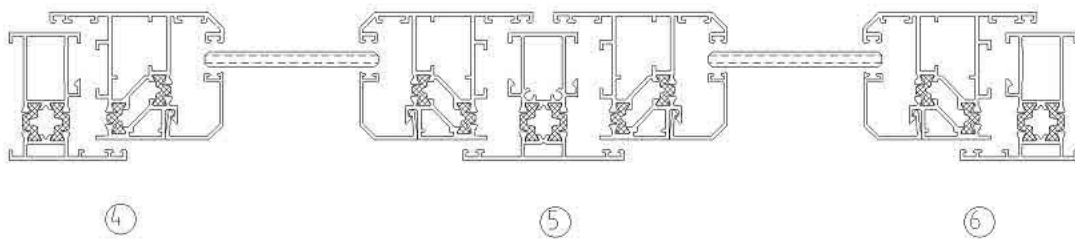
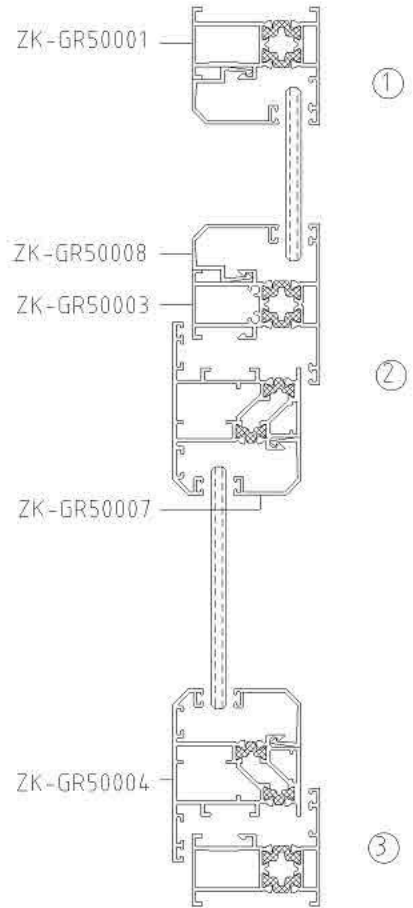
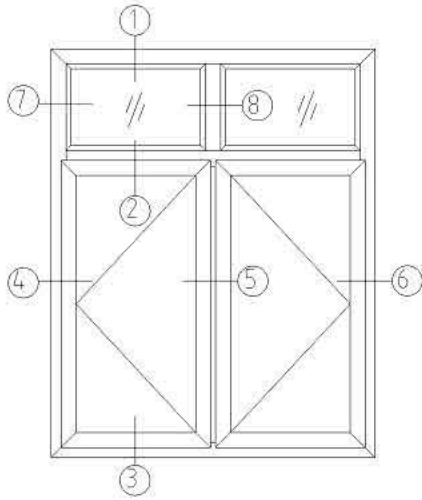
Series 50 Thermal Break Casement Window

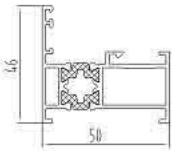
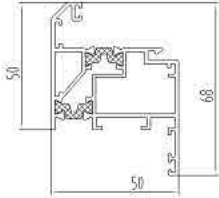
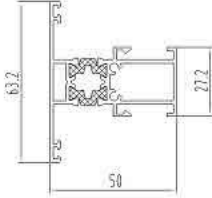
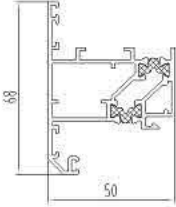
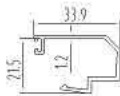

ZK-Series 50 Thermal Break Casement Window

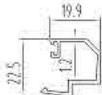
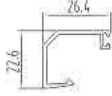
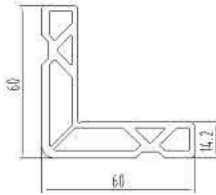
											
型号	ZK-GR50001	名称	平开框	型号	ZK-GR50002	名称	内开扇	型号	ZK-GR50003	名称	中挺
T=(mm)	1.4	米重(kg/m)	1.007	T=(mm)	1.4	米重(kg/m)	1.3	T=(mm)	1.4	米重(kg/m)	1.134
T=(mm)		米重(kg/m)		T=(mm)		米重(kg/m)		T=(mm)		米重(kg/m)	
											
型号	ZK-GR50004	名称	平开扇	型号	ZK-GR50008	名称	单玻压线	型号	ZK-GR50005	名称	中空压线
T=(mm)	1.4	米重(kg/m)	1.283	T=(mm)	1.2	米重(kg/m)	0.300	T=(mm)	1.2	米重(kg/m)	0.177
T=(mm)		米重(kg/m)		T=(mm)		米重(kg/m)		T=(mm)		米重(kg/m)	
											
型号	ZK-GR50006	名称	中空压线	型号	ZK-GR50007	名称	单玻压线	型号	AG 1687C.3	名称	角码
T=(mm)	1.2	米重(kg/m)	0.252	T=(mm)	1.2	米重(kg/m)	0.224	T=(mm)	2.2	米重(kg/m)	1.953
T=(mm)		米重(kg/m)		T=(mm)		米重(kg/m)		T=(mm)		米重(kg/m)	
型号		名称		型号		名称		型号		名称	
T=(mm)		米重(kg/m)		T=(mm)		米重(kg/m)		T=(mm)		米重(kg/m)	
T=(mm)		米重(kg/m)		T=(mm)		米重(kg/m)		T=(mm)		米重(kg/m)	
型号		名称		型号		名称		型号		名称	
T=(mm)		米重(kg/m)		T=(mm)		米重(kg/m)		T=(mm)		米重(kg/m)	
T=(mm)		米重(kg/m)		T=(mm)		米重(kg/m)		T=(mm)		米重(kg/m)	

中凯铝材

Series 55A Thermal Break Casement Window

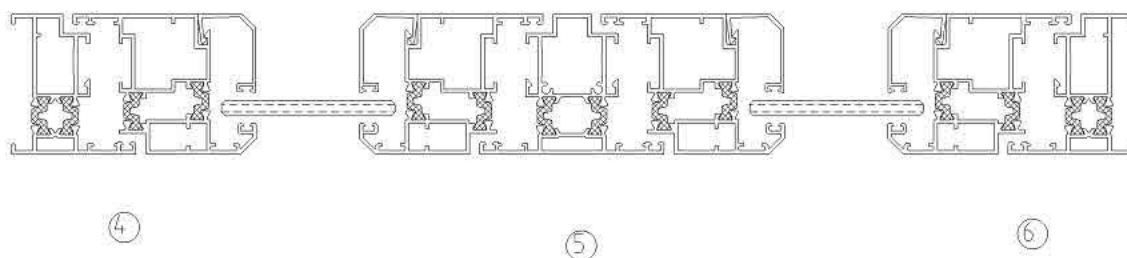
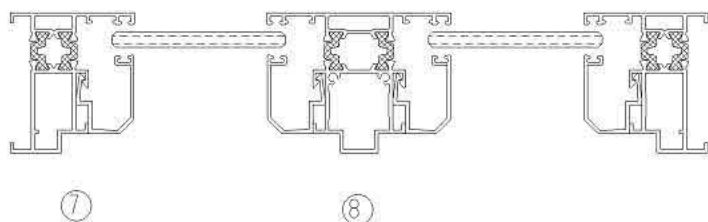
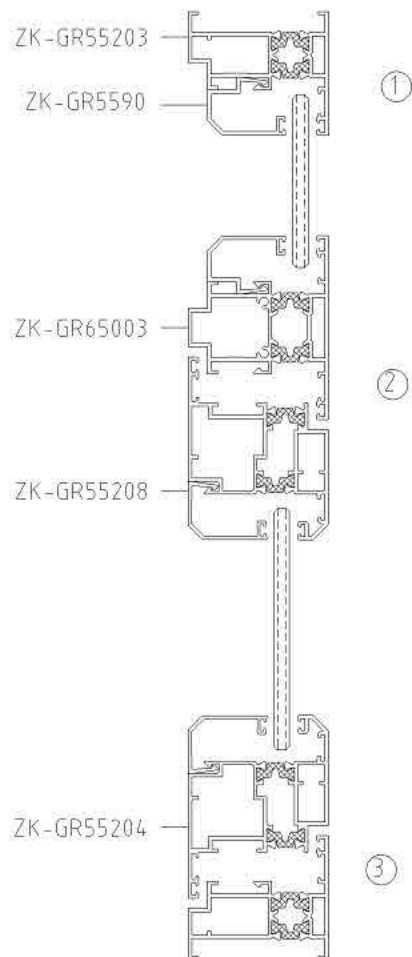
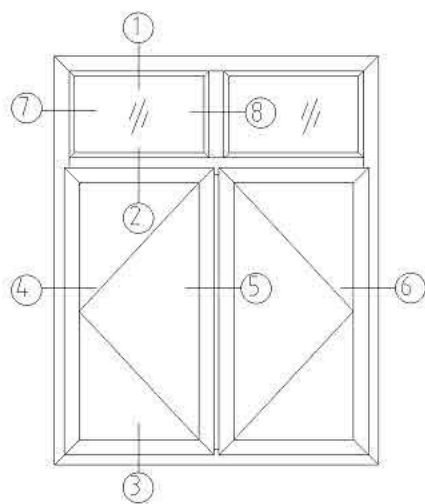

ZK-Series 55A Thermal Break Casement Window

型号	ZK-GR65003	名称	中挺	型号	ZK-GR55202	名称	平开扇	型号	ZK-GR55203	名称	平开框
T=(mm)	1.4	米重(kg/m)	1.344	T=(mm)	1.4	米重(kg/m)	1.35	T=(mm)	1.4	米重(kg/m)	1.06
T=(mm)		米重(kg/m)		T=(mm)		米重(kg/m)		T=(mm)		米重(kg/m)	
				<p>槽口26mm</p>				<p>槽口26mm</p>			
型号	ZK-GR55204	名称	内开扇	型号	ZK-GR55205	名称	中空压线	型号	ZK-GR55206	名称	中空压线
T=(mm)	1.4	米重(kg/m)	1.368	T=(mm)	1.2	米重(kg/m)	0.242	T=(mm)	1.2	米重(kg/m)	0.192
T=(mm)		米重(kg/m)		T=(mm)		米重(kg/m)		T=(mm)		米重(kg/m)	
<p>槽口12mm</p>				<p>槽口12mm</p>							
型号	ZK-GR5590	名称	单玻压线	型号	ZK-GR55208	名称	单玻压线	型号	AG 1687C_3	名称	角码
T=(mm)	1.2	米重(kg/m)	0.288	T=(mm)	1.2	米重(kg/m)	0.237	T=(mm)	2.2	米重(kg/m)	1.953
T=(mm)		米重(kg/m)		T=(mm)		米重(kg/m)		T=(mm)		米重(kg/m)	
型号		名称		型号		名称		型号		名称	
T=(mm)		米重(kg/m)		T=(mm)		米重(kg/m)		T=(mm)		米重(kg/m)	
T=(mm)		米重(kg/m)		T=(mm)		米重(kg/m)		T=(mm)		米重(kg/m)	
型号		名称		型号		名称		型号		名称	
T=(mm)		米重(kg/m)		T=(mm)		米重(kg/m)		T=(mm)		米重(kg/m)	
T=(mm)		米重(kg/m)		T=(mm)		米重(kg/m)		T=(mm)		米重(kg/m)	

中凯铝材

Series MH-88 Thermal Break
Casement Window

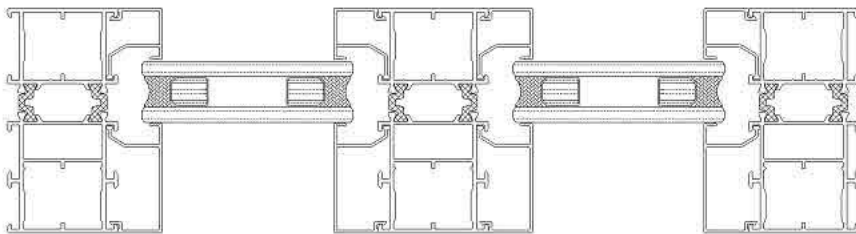
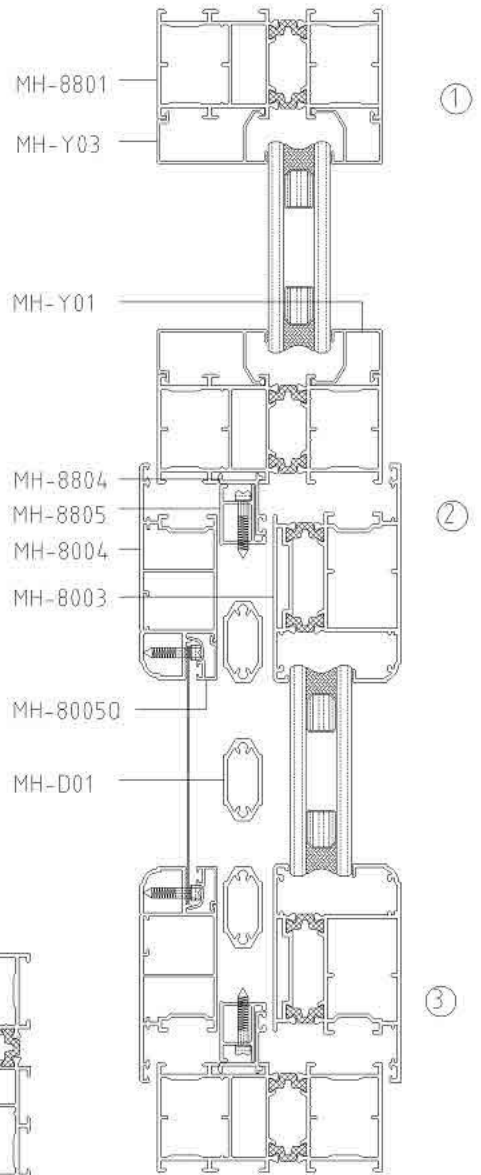
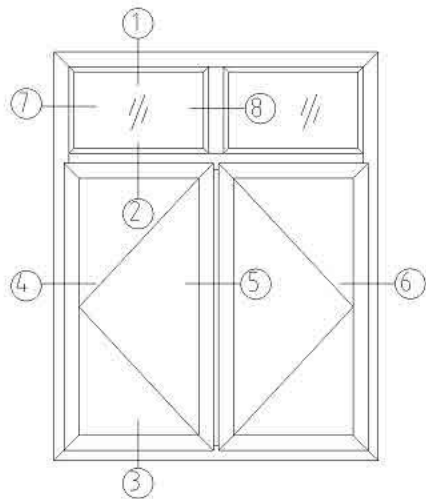

7

8

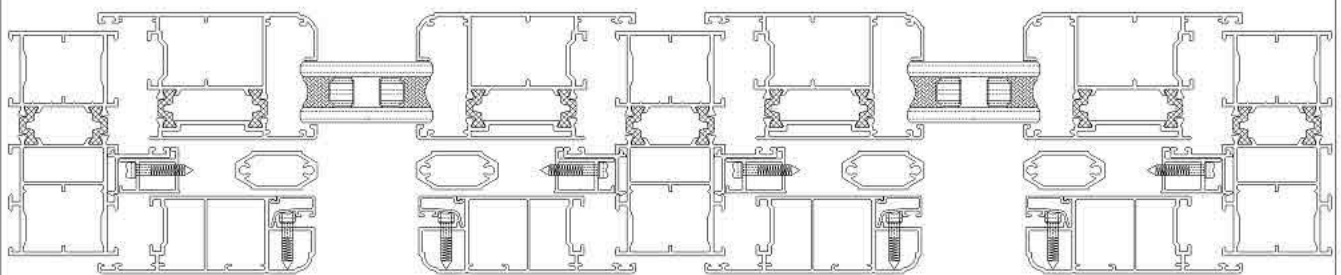





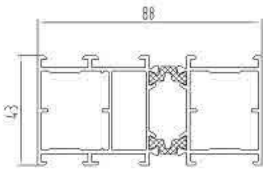

4

5

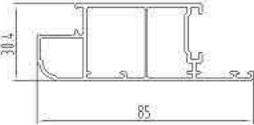
6

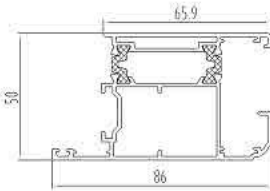
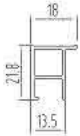
Series MH-88 Thermal Break Casement Window

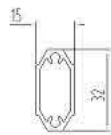
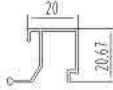
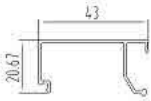

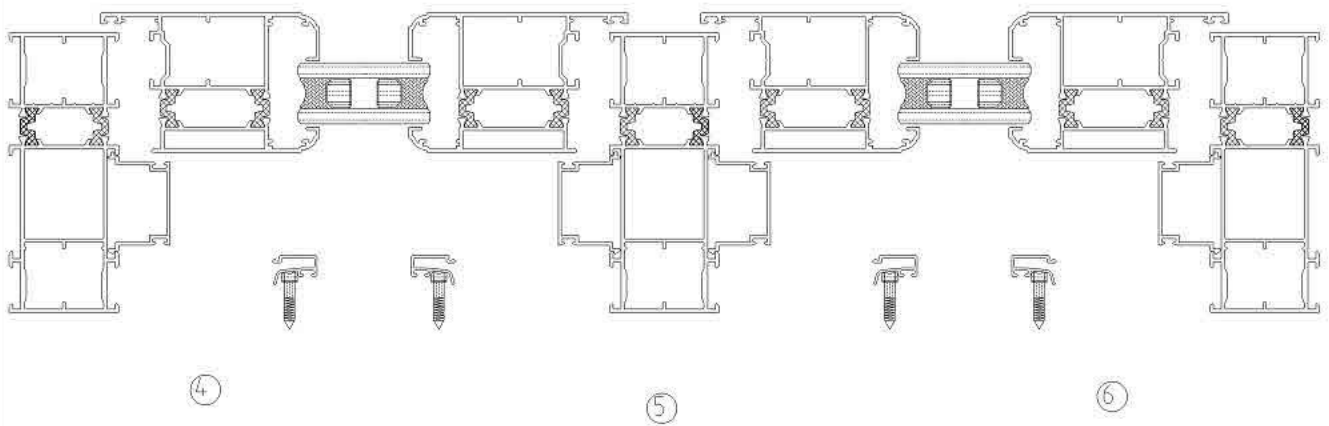
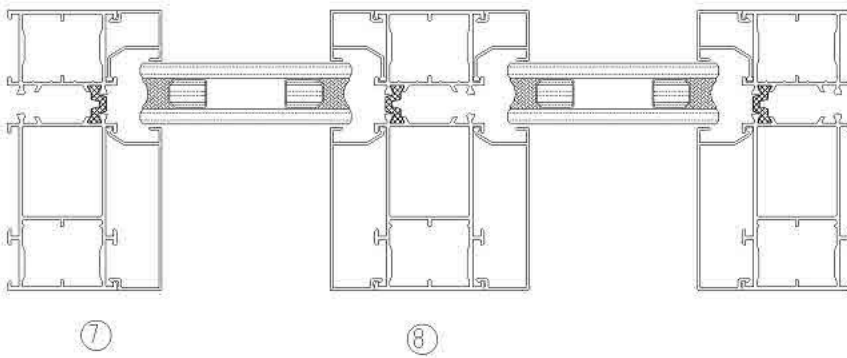
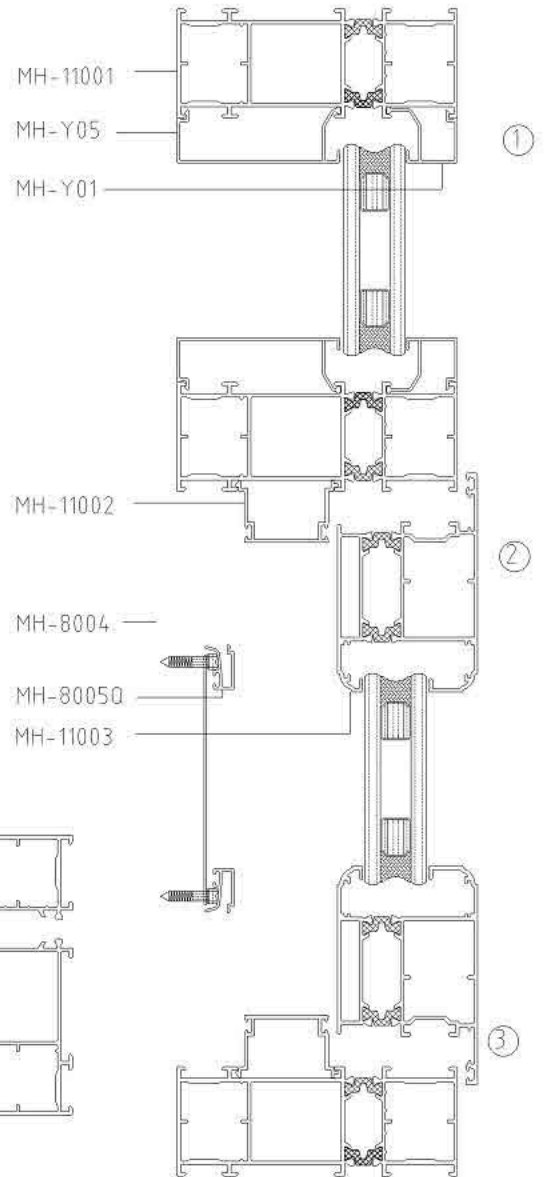
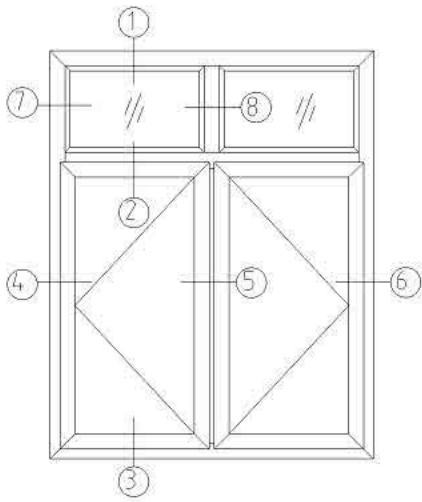

											
型号	ZK-MH-8801	名称	平开框	型号	ZK-MH-8802	名称	嵌口	型号	ZK-MH-8804	名称	纱扇料
T=(mm)	1.4	米重(kg/m)	1.756	T=(mm)	1.2	米重(kg/m)	0.23	T=(mm)	1.4	米重(kg/m)	1.0
T=(mm)		米重(kg/m)		T=(mm)		米重(kg/m)		T=(mm)		米重(kg/m)	
											
型号	ZK-MH-8805D	名称	压线	型号	ZK-MH-8803	名称	平开扇	型号	ZK-MH-8804	名称	防盗框
T=(mm)	0.9	米重(kg/m)	0.10	T=(mm)	1.4	米重(kg/m)	1.696	T=(mm)	1.2	米重(kg/m)	0.232
T=(mm)		米重(kg/m)		T=(mm)		米重(kg/m)		T=(mm)		米重(kg/m)	
											
型号	ZK-MH-8805	名称	框接口	型号	ZK-MH-001	名称	防盗管	型号	ZK-MH-Y01	名称	压线
T=(mm)	1.4	米重(kg/m)	0.18	T=(mm)	1.4	米重(kg/m)	0.356	T=(mm)	1.0	米重(kg/m)	0.222
T=(mm)		米重(kg/m)		T=(mm)		米重(kg/m)		T=(mm)		米重(kg/m)	
											
型号	ZK-MH-Y03	名称	压线	型号		名称		型号		名称	
T=(mm)	1.0	米重(kg/m)	0.265	T=(mm)		米重(kg/m)		T=(mm)		米重(kg/m)	
T=(mm)		米重(kg/m)		T=(mm)		米重(kg/m)		T=(mm)		米重(kg/m)	
型号		名称		型号		名称		型号		名称	
T=(mm)		米重(kg/m)		T=(mm)		米重(kg/m)		T=(mm)		米重(kg/m)	
T=(mm)		米重(kg/m)		T=(mm)		米重(kg/m)		T=(mm)		米重(kg/m)	

中凯铝材

Series MH-110 Thermal Break
Casement Window

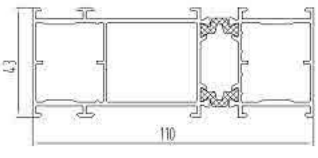
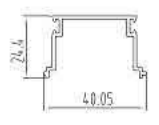
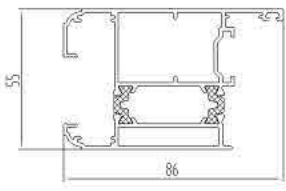
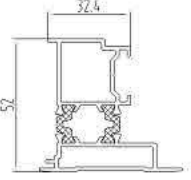
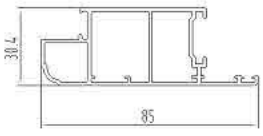

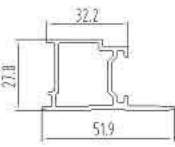
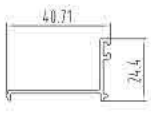
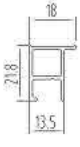
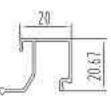
Series MH-110 Thermal Break Casement Window

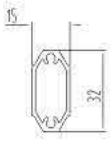
											
型号	ZK-MH-11001	名称	平开框	型号	ZK-MH-11002	名称	嵌口	型号	ZK-MH-11003	名称	平开扇
T=(mm)	1.4	米重(kg/m)	1.928	T=(mm)	1.2	米重(kg/m)	0.33	T=(mm)	1.4	米重(kg/m)	1.696
T=(mm)		米重(kg/m)		T=(mm)		米重(kg/m)		T=(mm)		米重(kg/m)	
											
型号	ZK-MH-11004	名称	扇嵌口	型号	ZK-MH-8004	名称	纱扇料	型号	ZK-MH-80050	名称	压线
T=(mm)	1.4	米重(kg/m)	1.129	T=(mm)	1.4	米重(kg/m)	1.0	T=(mm)	0.9	米重(kg/m)	0.10
T=(mm)		米重(kg/m)		T=(mm)		米重(kg/m)		T=(mm)		米重(kg/m)	
											
型号	ZK-MH-8006	名称	纱嵌口	型号	ZK-MH-11005	名称	框接口	型号	ZK-MH-8804	名称	防盗框
T=(mm)	1.4	米重(kg/m)	0.57	T=(mm)	1.4	米重(kg/m)	0.258	T=(mm)	1.2	米重(kg/m)	0.232
T=(mm)		米重(kg/m)		T=(mm)		米重(kg/m)		T=(mm)		米重(kg/m)	
											
型号	ZK-MH-Y01	名称	压线	型号	ZK-MH-Y05	名称	压线	型号	ZK-MH-D01	名称	防盗管
T=(mm)	1.0	米重(kg/m)	0.222	T=(mm)	1.0	米重(kg/m)	0.318	T=(mm)	1.4	米重(kg/m)	0.356
T=(mm)		米重(kg/m)		T=(mm)		米重(kg/m)		T=(mm)		米重(kg/m)	
型号		名称		型号		名称		型号		名称	
T=(mm)		米重(kg/m)		T=(mm)		米重(kg/m)		T=(mm)		米重(kg/m)	
T=(mm)		米重(kg/m)		T=(mm)		米重(kg/m)		T=(mm)		米重(kg/m)	

中凯铝材

Series 55M Thermal Break CasementDoor

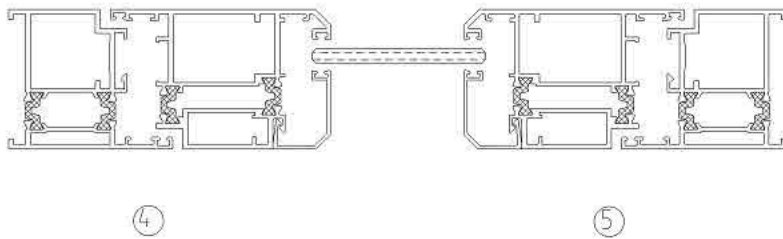
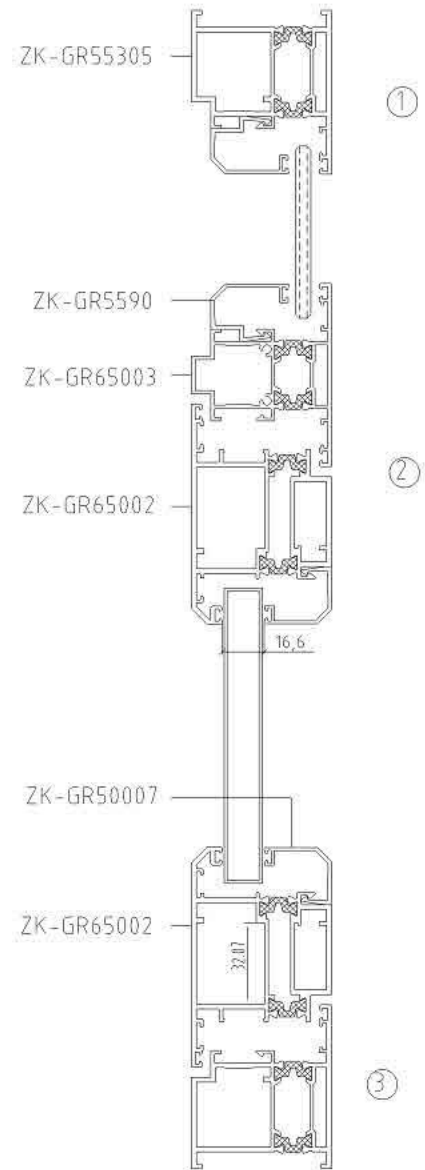
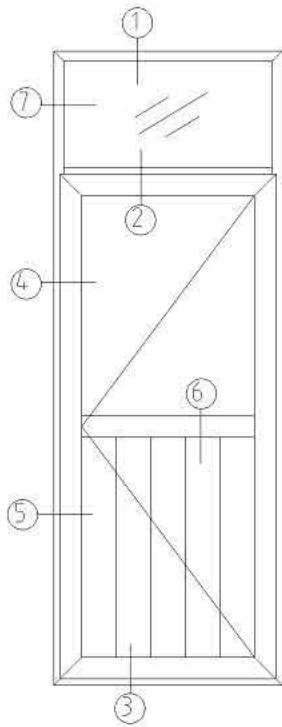

ZK-Series 55M Thermal Break Casement Door

型号	ZK-GR65005	名称	外开扇中挺	型号	ZK-GR65004	名称	内开扇中挺	型号	ZK-GR65006	名称	内开扇
T=(mm)	1.9	米重(kg/m)	1.9	T=(mm)	1.9	米重(kg/m)	1.94	T=(mm)	1.9	米重(kg/m)	1.91
T=(mm)		米重(kg/m)		T=(mm)		米重(kg/m)		T=(mm)		米重(kg/m)	
型号	ZK-GR65002	名称	外开扇	型号	ZK-GR55305	名称	平开框	型号	ZK-GR65003	名称	框中挺
T=(mm)	1.9	米重(kg/m)	1.892	T=(mm)	1.9	米重(kg/m)	1.556	T=(mm)	1.4	米重(kg/m)	1.344
T=(mm)		米重(kg/m)		T=(mm)		米重(kg/m)		T=(mm)		米重(kg/m)	
槽口26mm				槽口12mm				槽口12mm			
型号	ZK-GR55206	名称	中空压线	型号	ZK-GR5590	名称	单玻压线	型号	ZK-GR55208	名称	单玻压线
T=(mm)	1.2	米重(kg/m)	0.192	T=(mm)	1.2	米重(kg/m)	0.288	T=(mm)	1.2	米重(kg/m)	0.237
T=(mm)		米重(kg/m)		T=(mm)		米重(kg/m)		T=(mm)		米重(kg/m)	
槽口26mm				槽口16.6mm							
型号	ZK-GR55205	名称	中空压线	型号	ZK-GR50007	名称	单玻压线	型号	ZK-AG347.A	名称	角码
T=(mm)	1.2	米重(kg/m)	0.242	T=(mm)	1.2	米重(kg/m)	0.244	T=(mm)	3.2	米重(kg/m)	4.27
T=(mm)		米重(kg/m)		T=(mm)		米重(kg/m)		T=(mm)		米重(kg/m)	
型号		名称		型号		名称		型号		名称	
T=(mm)		米重(kg/m)		T=(mm)		米重(kg/m)		T=(mm)		米重(kg/m)	
T=(mm)		米重(kg/m)		T=(mm)		米重(kg/m)		T=(mm)		米重(kg/m)	

中凯铝材

Series 65 Thermal Break Casement Door

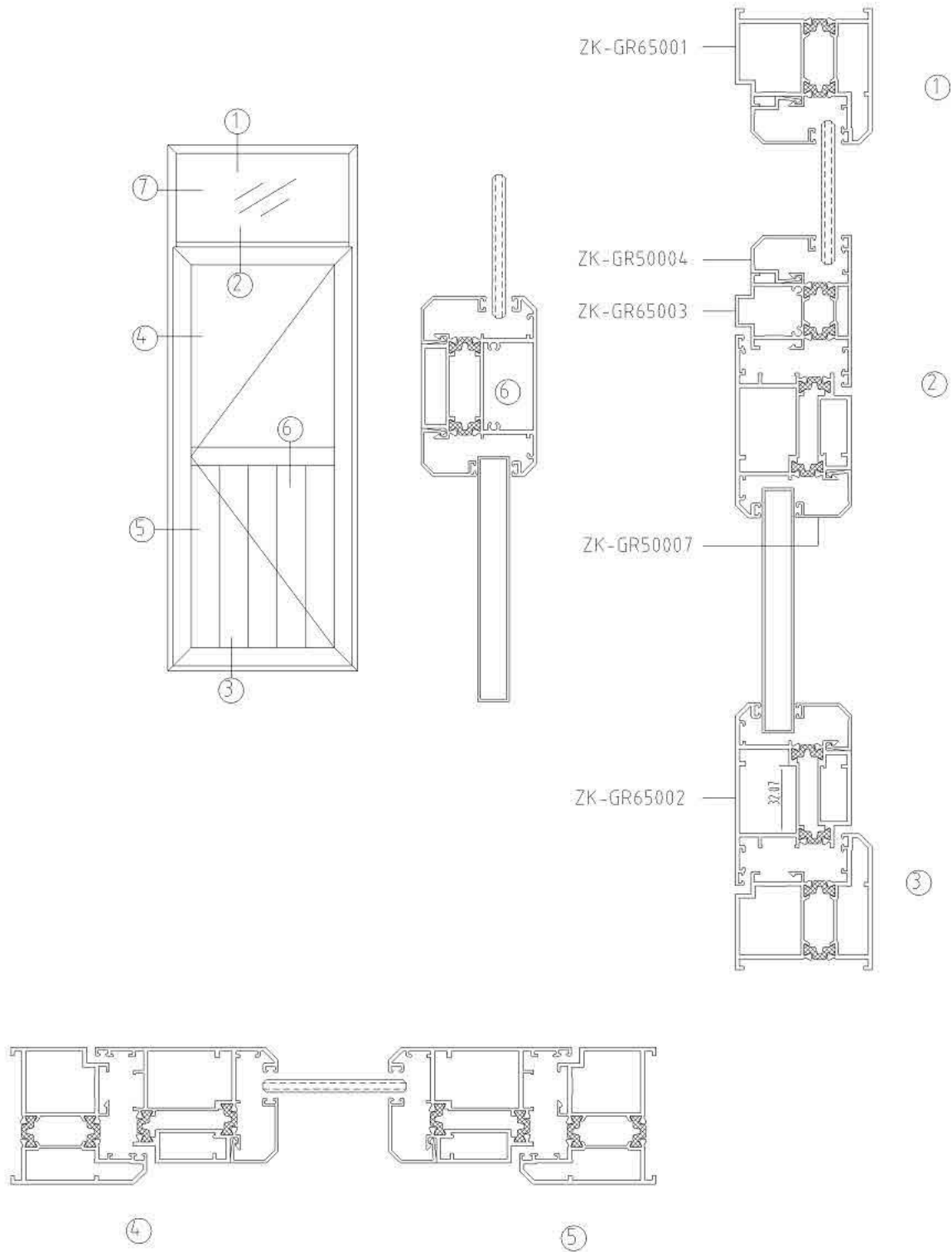

ZK-Series 65 Thermal Break Casement Door

型号	ZK-GR65001	名称	平开框	型号	ZK-GR65002	名称	外开扇	型号	ZK-GR65003	名称	框中框
T=(mm)	1.9	米重(kg/m)	1.787	T=(mm)	1.9	米重(kg/m)	1.892	T=(mm)	1.4	米重(kg/m)	1.344
T=(mm)		米重(kg/m)		T=(mm)		米重(kg/m)		T=(mm)		米重(kg/m)	
型号	ZK-GR65004	名称	内开扇中框	型号	ZK-GR65005	名称	内开扇中框	型号	ZK-GR65006	名称	内开扇
T=(mm)	1.9	米重(kg/m)	1.941	T=(mm)	1.9	米重(kg/m)	1.9	T=(mm)	1.9	米重(kg/m)	1.91
T=(mm)		米重(kg/m)		T=(mm)		米重(kg/m)		T=(mm)		米重(kg/m)	
<p>槽口12mm</p>				<p>槽口26mm</p>				<p>槽口26mm</p>			
型号	ZK-GR50004	名称	单玻压线	型号	ZK-GR50005	名称	中空压线	型号	ZK-GR50006	名称	中空压线
T=(mm)	1.2	米重(kg/m)	0.298	T=(mm)	1.2	米重(kg/m)	0.177	T=(mm)	1.2	米重(kg/m)	0.252
T=(mm)		米重(kg/m)		T=(mm)		米重(kg/m)		T=(mm)		米重(kg/m)	
<p>槽口16.6mm</p>								<p>槽口12mm</p>			
型号	ZK-GR50007	名称	单玻压线	型号	ZK-AG347.A	名称	角码	型号	ZK-GR55208	名称	单玻压线
T=(mm)	1.2	米重(kg/m)	0.223	T=(mm)	3.2	米重(kg/m)	4.27	T=(mm)	1.2	米重(kg/m)	0.237
T=(mm)		米重(kg/m)		T=(mm)		米重(kg/m)		T=(mm)		米重(kg/m)	
型号		名称		型号		名称		型号		名称	
T=(mm)		米重(kg/m)		T=(mm)		米重(kg/m)		T=(mm)		米重(kg/m)	
T=(mm)		米重(kg/m)		T=(mm)		米重(kg/m)		T=(mm)		米重(kg/m)	

中凯铝材

Series ZK-MH-138

Thermal Break Casement Door

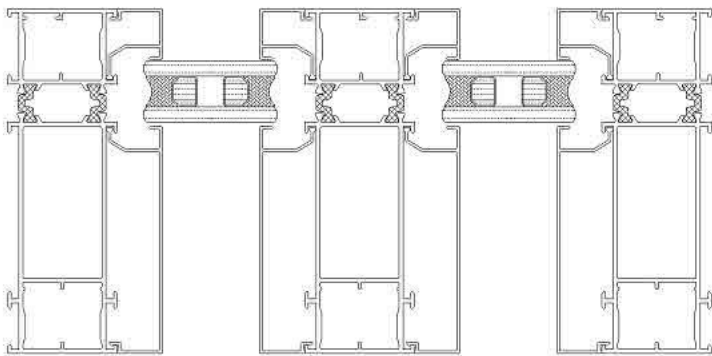
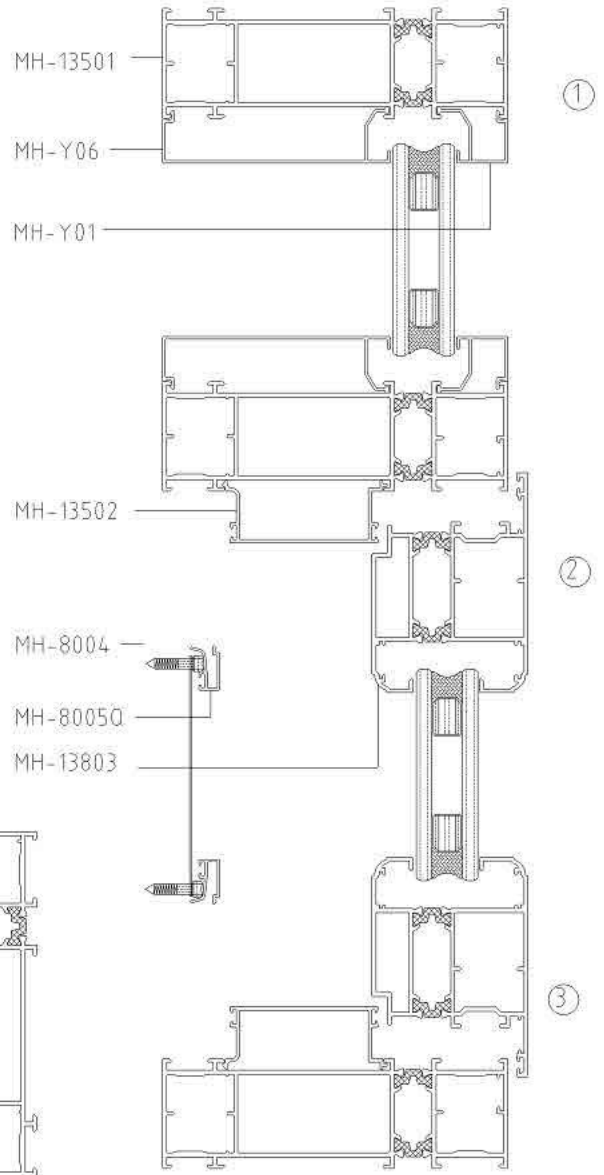
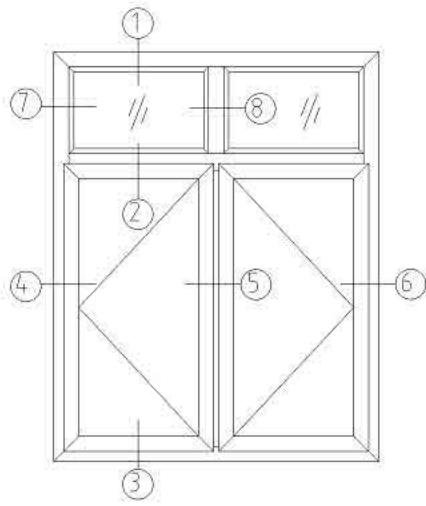

7

8

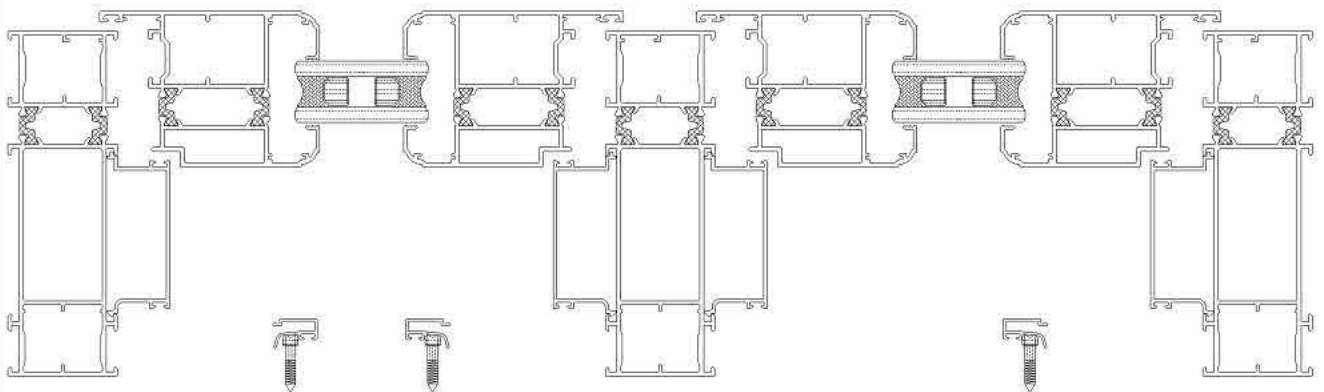





4

5

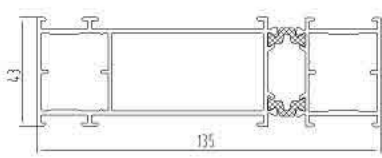
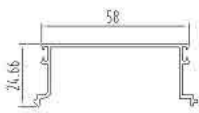
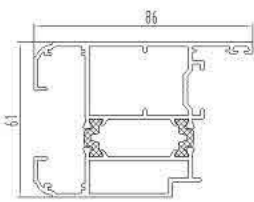
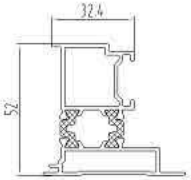
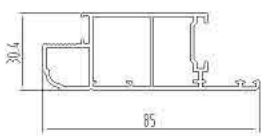
6

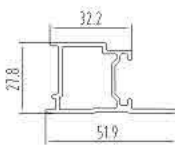
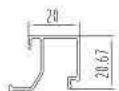
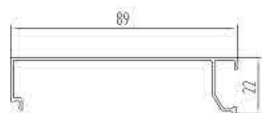
ZK-Series ZK-MH-138 Thermal Break Casement Door

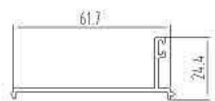
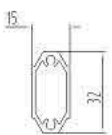

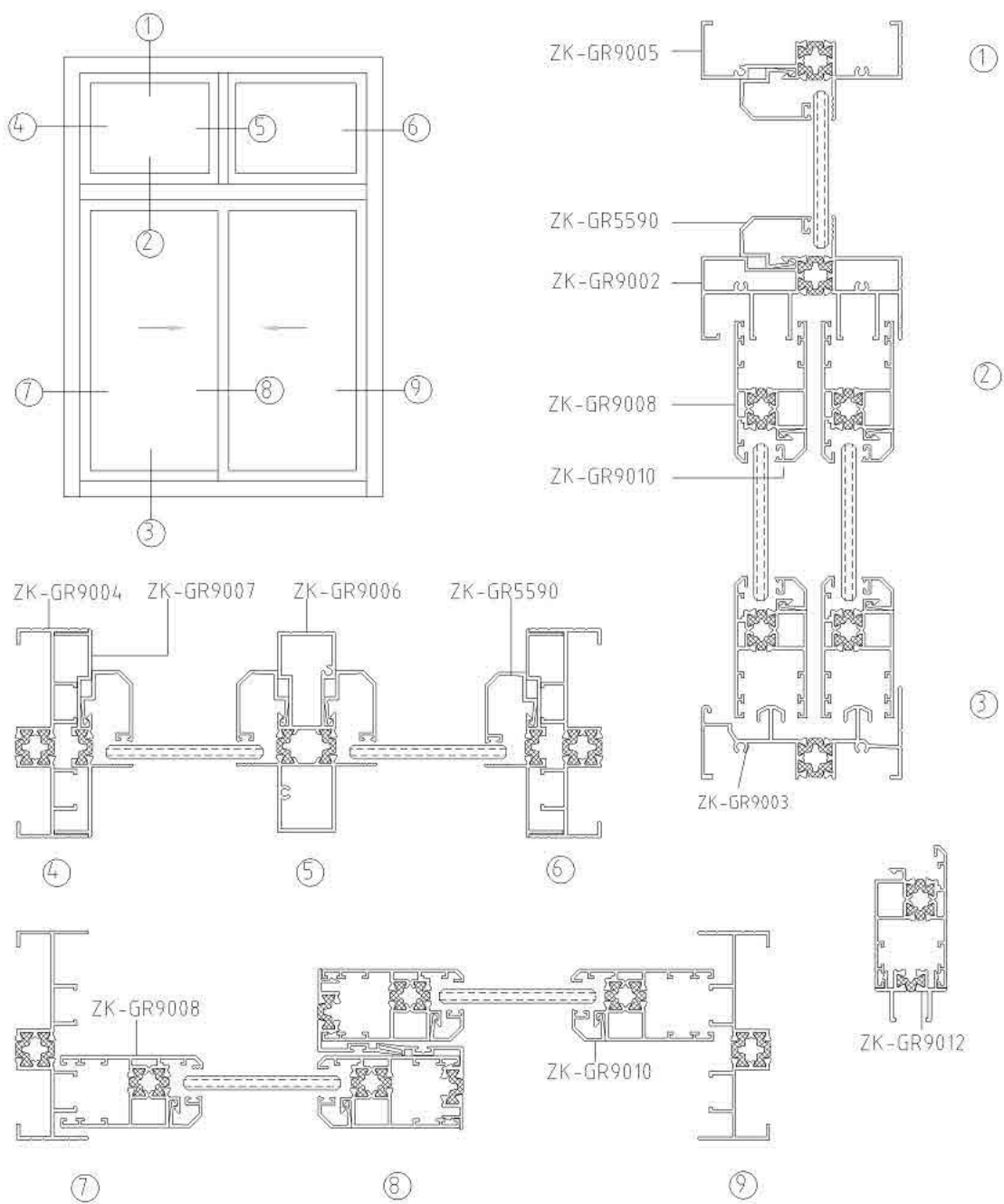

											
型号	ZK-MH-13501	名称	平开框	型号	ZK-MH-13502	名称	收口	型号	ZK-MH-13803	名称	平开扇
T=(mm)	1.6	米重(kg/m)	2.36	T=(mm)	1.2	米重(kg/m)	0.43	T=(mm)	1.6	米重(kg/m)	1.876
T=(mm)		米重(kg/m)		T=(mm)		米重(kg/m)		T=(mm)		米重(kg/m)	
											
型号	ZK-MH-11004	名称	扇收口	型号	ZK-MH-8004	名称	纱扇料	型号	ZK-MH-8005Q	名称	压线
T=(mm)	1.4	米重(kg/m)	1.129	T=(mm)	1.4	米重(kg/m)	1.0	T=(mm)	0.9	米重(kg/m)	0.10
T=(mm)		米重(kg/m)		T=(mm)		米重(kg/m)		T=(mm)		米重(kg/m)	
											
型号	ZK-MH-8006	名称	纱收口	型号	ZK-MH-Y01	名称	压线	型号	ZK-MH-Y06	名称	压线
T=(mm)	1.4	米重(kg/m)	0.57	T=(mm)	1.0	米重(kg/m)	0.222	T=(mm)	1.0	米重(kg/m)	0.393
T=(mm)		米重(kg/m)		T=(mm)		米重(kg/m)		T=(mm)		米重(kg/m)	
											
型号	ZK-MH-13805	名称	防盗框	型号	ZK-MH-13806	名称	框接口	型号	ZK-MH-D01	名称	防盗管
T=(mm)	1.4	米重(kg/m)	0.255	T=(mm)	1.4	米重(kg/m)	0.344	T=(mm)	1.4	米重(kg/m)	0.356
T=(mm)		米重(kg/m)		T=(mm)		米重(kg/m)		T=(mm)		米重(kg/m)	
型号		名称		型号		名称		型号		名称	
T=(mm)		米重(kg/m)		T=(mm)		米重(kg/m)		T=(mm)		米重(kg/m)	
T=(mm)		米重(kg/m)		T=(mm)		米重(kg/m)		T=(mm)		米重(kg/m)	

中凯铝材

Series 90 Thermal Break Sliding Window

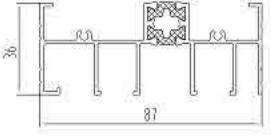
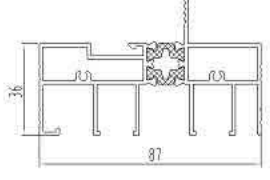
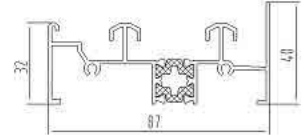
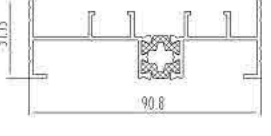
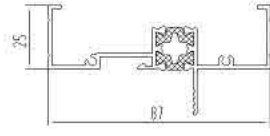
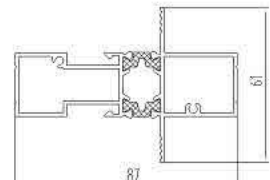
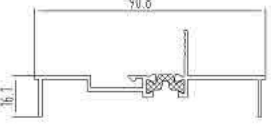
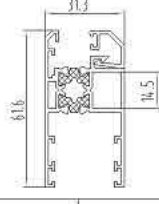

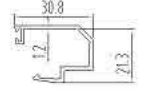
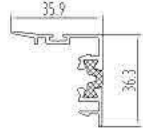
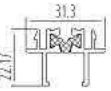
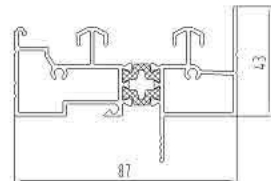
ZK-Series 90 Thermal Break Sliding Window

											
型号	ZK-GR9001	名称	上滑	型号	ZK-GR9002	名称	固定滑	型号	ZK-GR9003	名称	下滑
T=(mm)	1.4	米重(kg/m)	1.333	T=(mm)	1.4	米重(kg/m)	1.661	T=(mm)	1.4	米重(kg/m)	1.296
T=(mm)		米重(kg/m)		T=(mm)		米重(kg/m)		T=(mm)		米重(kg/m)	
											
型号	ZK-GR9004	名称	边封	型号	ZK-GR9005	名称	上固定	型号	ZK-GR9006	名称	中柱
T=(mm)	1.4	米重(kg/m)	1.086	T=(mm)	1.4	米重(kg/m)	0.997	T=(mm)	1.4	米重(kg/m)	1.403
T=(mm)		米重(kg/m)		T=(mm)		米重(kg/m)		T=(mm)		米重(kg/m)	
											
型号	ZK-GR9007	名称	盖板	型号	ZK-GR9008	名称	扇	型号	ZK-GR9009	名称	纱窗
T=(mm)	1.4	米重(kg/m)	0.69	T=(mm)	1.4	米重(kg/m)	1.036	T=(mm)	1.4	米重(kg/m)	0.605
T=(mm)		米重(kg/m)		T=(mm)		米重(kg/m)		T=(mm)		米重(kg/m)	
 <p style="text-align: center;">槽口12mm</p>			 <p style="text-align: center;">槽口9.3mm</p>								
型号	ZK-GR9010	名称	压线	型号	ZK-GR9008	名称	单玻压线	型号	ZK-GR9011	名称	勾企
T=(mm)	1.4	米重(kg/m)	0.15	T=(mm)	1.2	米重(kg/m)	0.288	T=(mm)	1.4	米重(kg/m)	0.492
T=(mm)		米重(kg/m)		T=(mm)		米重(kg/m)		T=(mm)		米重(kg/m)	
						 <p style="text-align: center;">槽口24mm</p>					
型号	ZK-GR9012	名称	收口	型号	ZK-GR9013	名称	固定滑	型号	ZK-GR9014	名称	中空压线
T=(mm)	1.4	米重(kg/m)	0.532	T=(mm)	1.4	米重(kg/m)	1.655	T=(mm)	1.2	米重(kg/m)	0.102
T=(mm)		米重(kg/m)		T=(mm)		米重(kg/m)		T=(mm)		米重(kg/m)	

ZK-Series 90 Thermal Break Sliding Window



槽口23.3mm

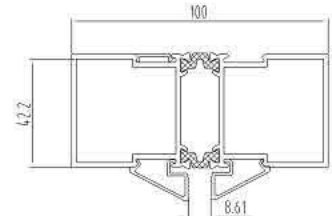
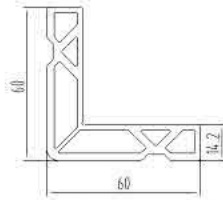

型号	ZK-GR55205	名称	中空压线	型号	AG-1687C.3	名称	角码	型号	GR1044-1.8	名称	方通
T=(mm)	1.2	米重(kg/m)	0.242	T=(mm)	2.2	米重(kg/m)	1.953	T=(mm)	1.8	米重(kg/m)	0.911
T=(mm)		米重(kg/m)		T=(mm)		米重(kg/m)		T=(mm)		米重(kg/m)	



型号	ZK-SK-001	名称	收口	型号		名称		型号		名称	
T=(mm)	1.0	米重(kg/m)	0.048	T=(mm)		米重(kg/m)		T=(mm)		米重(kg/m)	
T=(mm)		米重(kg/m)		T=(mm)		米重(kg/m)		T=(mm)		米重(kg/m)	

型号		名称		型号		名称		型号		名称	
T=(mm)		米重(kg/m)		T=(mm)		米重(kg/m)		T=(mm)		米重(kg/m)	
T=(mm)		米重(kg/m)		T=(mm)		米重(kg/m)		T=(mm)		米重(kg/m)	

型号		名称		型号		名称		型号		名称	
T=(mm)		米重(kg/m)		T=(mm)		米重(kg/m)		T=(mm)		米重(kg/m)	
T=(mm)		米重(kg/m)		T=(mm)		米重(kg/m)		T=(mm)		米重(kg/m)	

型号		名称		型号		名称		型号		名称	
T=(mm)		米重(kg/m)		T=(mm)		米重(kg/m)		T=(mm)		米重(kg/m)	
T=(mm)		米重(kg/m)		T=(mm)		米重(kg/m)		T=(mm)		米重(kg/m)	

中凯铝材

Series 110 Thermal Break Sliding Door

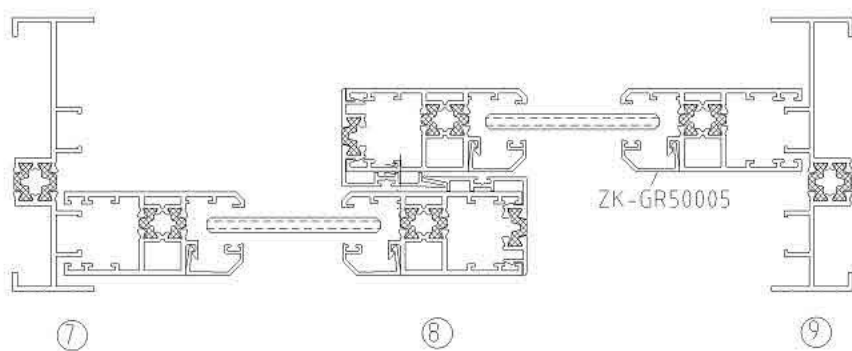
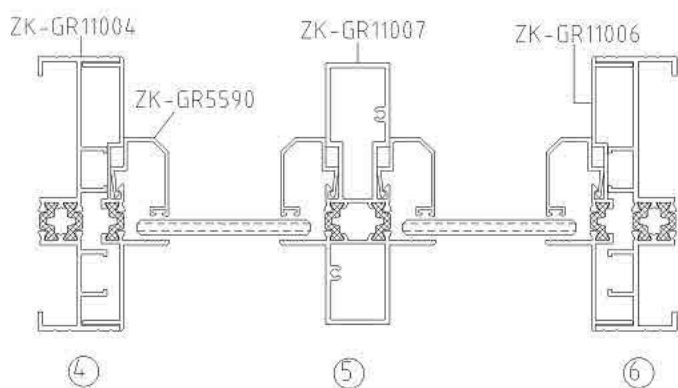
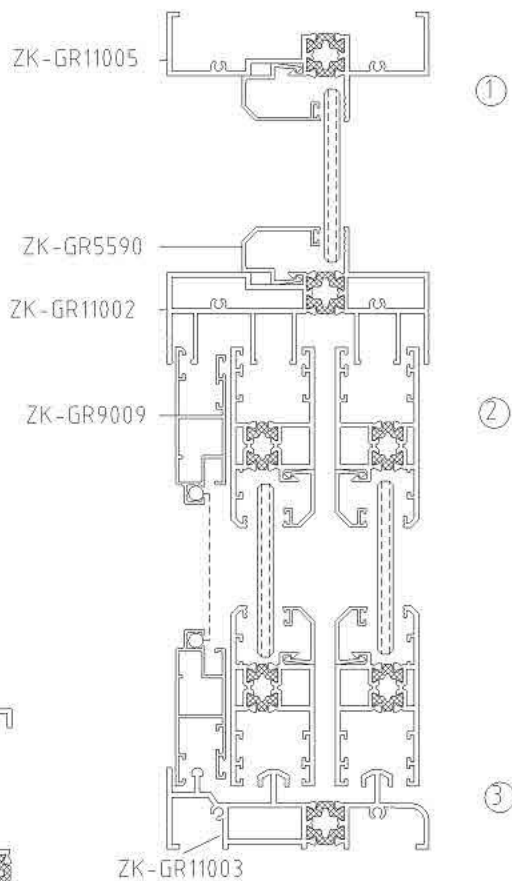
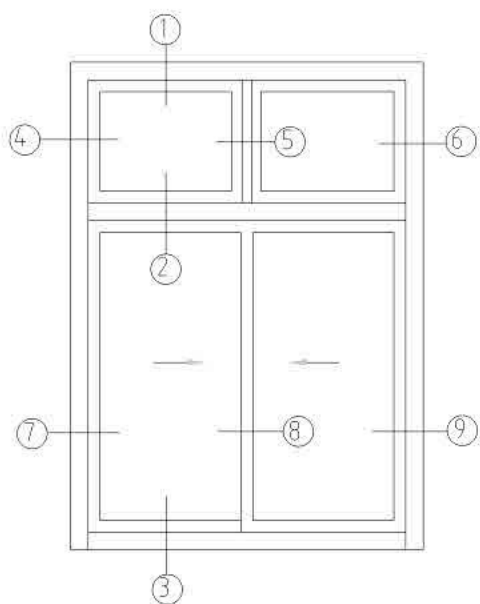

ZK-Series 110 Thermal Break Sliding Door

型号	ZK-GR11001	名称	上滑	型号	ZK-GR11002	名称	固定滑	型号	ZK-GR11003	名称	下滑
T=(mm)	1.9	米重(kg/m)	1.761	T=(mm)	1.9	米重(kg/m)	2.244	T=(mm)	1.9	米重(kg/m)	1.816
T=(mm)		米重(kg/m)		T=(mm)		米重(kg/m)		T=(mm)		米重(kg/m)	
型号	ZK-GR11004	名称	密封	型号	ZK-GR11005	名称	上固定	型号	ZK-GR11006	名称	盖板
T=(mm)	1.9	米重(kg/m)	1.441	T=(mm)	1.9	米重(kg/m)	1.32	T=(mm)	1.4	米重(kg/m)	0.784
T=(mm)		米重(kg/m)		T=(mm)		米重(kg/m)		T=(mm)		米重(kg/m)	
型号	ZK-GR11007	名称	中挺	型号	ZK-GR11008	名称	扇	型号	ZK-GR9009	名称	纱扇
T=(mm)	1.9	米重(kg/m)	1.887	T=(mm)	1.9	米重(kg/m)	1.35	T=(mm)	1.4	米重(kg/m)	0.605
T=(mm)		米重(kg/m)		T=(mm)		米重(kg/m)		T=(mm)		米重(kg/m)	
<p style="text-align: center;">槽口14.2mm</p>				<p style="text-align: center;">槽口9.3mm</p>							
型号	ZK-GR50005	名称	中空压线	型号	ZK-GR5590	名称	单玻压线	型号	ZK-GR11009	名称	勾企
T=(mm)	1.2	米重(kg/m)	0.177	T=(mm)	1.2	米重(kg/m)	0.288	T=(mm)	1.4	米重(kg/m)	0.545
T=(mm)		米重(kg/m)		T=(mm)		米重(kg/m)		T=(mm)		米重(kg/m)	
				<p style="text-align: center;">槽口23.3mm</p>				<p style="text-align: center;">槽口23.3mm</p>			
型号	AG 1687C.3	名称	角码	型号	ZK-GR11010	名称	中空压线	型号	ZK-GR55205	名称	中空压线
T=(mm)	2.2	米重(kg/m)	1.953	T=(mm)	1.2	米重(kg/m)	0.127	T=(mm)	1.2	米重(kg/m)	0.242
T=(mm)		米重(kg/m)		T=(mm)		米重(kg/m)		T=(mm)		米重(kg/m)	



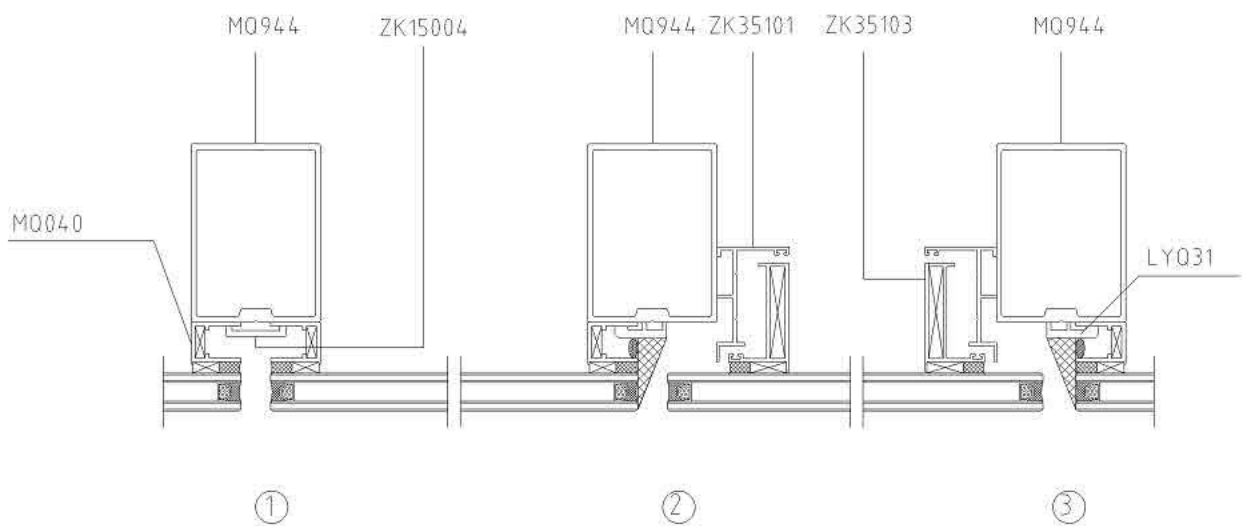
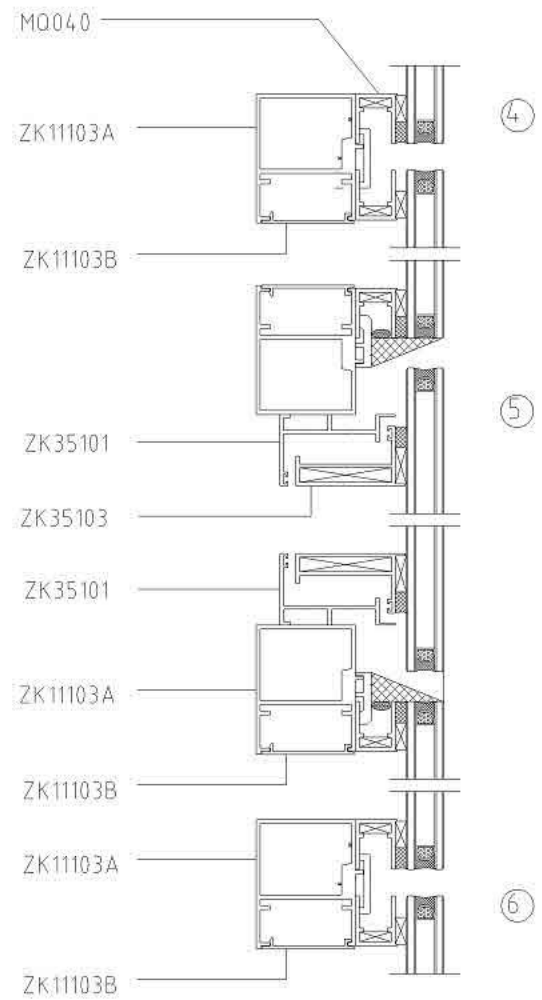
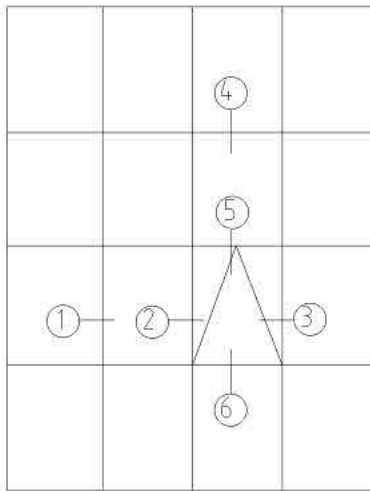

中凯铝材

Series MQ110M Invisible Curtain Wall



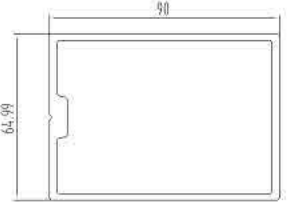
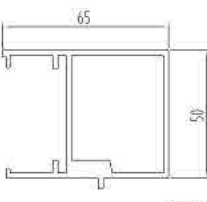
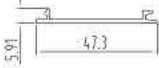
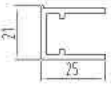
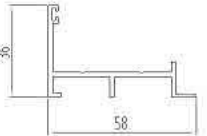
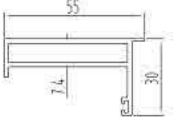
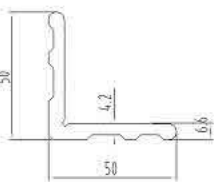

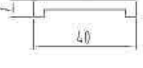
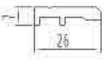
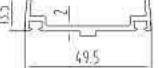

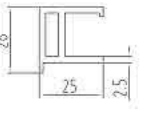
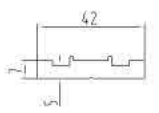
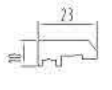

ZK-Curtain Wall

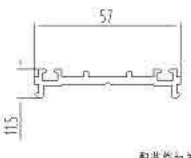
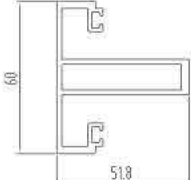
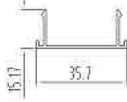
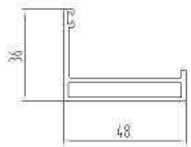
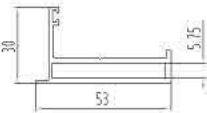
110M系列全隐框幕墙

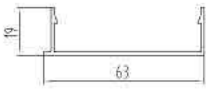
											
			配盖框ZK11103B								
型号	MO944	名称	立柱	型号	ZK11103A	名称	横梁	型号	ZK11103B	名称	盖板
T=(mm)	2.5	米重(kg/m)	2.356	T=(mm)	2.0	米重(kg/m)	1.504	T=(mm)	1.5	米重(kg/m)	0.224
T=(mm)	2.9	米重(kg/m)	2.41	T=(mm)		米重(kg/m)		T=(mm)		米重(kg/m)	
											
						配角码NJ16					
型号	MO040	名称	玻璃副框	型号	ZK35101	名称	窗框	型号	ZK35103	名称	窗扇
T=(mm)	2.0	米重(kg/m)	0.38	T=(mm)	1.8	米重(kg/m)	0.558	T=(mm)	1.8	米重(kg/m)	0.67
T=(mm)		米重(kg/m)		T=(mm)		米重(kg/m)		T=(mm)		米重(kg/m)	
											
型号	NJ16	名称	角码	型号	J30X20-3.0	名称	角码	型号	ZK15004	名称	压板
T=(mm)	6.6	米重(kg/m)	1.302	T=(mm)	3.0	米重(kg/m)	0.381	T=(mm)	4.0	米重(kg/m)	0.494
T=(mm)		米重(kg/m)		T=(mm)		米重(kg/m)		T=(mm)		米重(kg/m)	
											
型号	LY031	名称	单压板	型号	AC1104	名称	玻璃压座	型号	AC1105	名称	装饰扣盖
T=(mm)		米重(kg/m)	0.325	T=(mm)	2.0	米重(kg/m)	0.44	T=(mm)	1.0	米重(kg/m)	0.224
T=(mm)		米重(kg/m)		T=(mm)		米重(kg/m)		T=(mm)		米重(kg/m)	
											
型号	ZK-M02526	名称	副框	型号	ZK-M04207	名称	双压块	型号	ZK-M02310	名称	单压块
T=(mm)	2.5	米重(kg/m)	0.6	T=(mm)	×	米重(kg/m)	0.59	T=(mm)	×	米重(kg/m)	0.43
T=(mm)		米重(kg/m)		T=(mm)		米重(kg/m)		T=(mm)		米重(kg/m)	

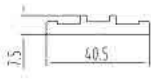
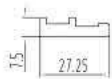
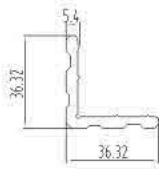
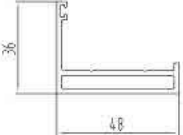



ZK-Curtain Wall

 <p>配装饰扣盖MQ1107</p>											
型号	MQ1101	名称	玻璃压座	型号	MQ1102	名称	插件	型号	MQ1103	名称	盖板
T=(mm)	3.0	米重(kg/m)	0.59	T=(mm)	2.0	米重(kg/m)	1.33	T=(mm)	1.0	米重(kg/m)	0.19
T=(mm)		米重(kg/m)		T=(mm)		米重(kg/m)		T=(mm)		米重(kg/m)	
				 <p>配角码J363</p>							
型号	MQ1104	名称	开启框	型号	MQ1105	名称		型号	MQ1106	名称	挡水板
T=(mm)	2.0	米重(kg/m)	0.66	T=(mm)	2.0	米重(kg/m)	0.76	T=(mm)	1.5	米重(kg/m)	0.34
T=(mm)		米重(kg/m)		T=(mm)		米重(kg/m)		T=(mm)		米重(kg/m)	
 <p>配压盖MQ1107</p>											
型号	MQ1107	名称	装饰扣盖	型号	MQ1108	名称	玻璃附框	型号	MQ1109	名称	玻璃压块
T=(mm)	1.5	米重(kg/m)	0.39	T=(mm)	2.0	米重(kg/m)	0.38	T=(mm)	4.0	米重(kg/m)	0.54
T=(mm)		米重(kg/m)		T=(mm)		米重(kg/m)		T=(mm)		米重(kg/m)	
											
型号	MQ1110	名称	玻璃半压块	型号	J363	名称	角码	型号	MQ1104A	名称	开启框
T=(mm)	5.0	米重(kg/m)	0.38	T=(mm)	5.4	米重(kg/m)	0.56	T=(mm)	2.0	米重(kg/m)	0.66
T=(mm)		米重(kg/m)		T=(mm)		米重(kg/m)		T=(mm)		米重(kg/m)	
				 <p>配角码J116</p>							
型号	MQ1111	名称	窗框	型号	MQ1112	名称	窗框	型号		名称	
T=(mm)	1.8	米重(kg/m)	0.64	T=(mm)	1.8	米重(kg/m)	0.786	T=(mm)		米重(kg/m)	
T=(mm)		米重(kg/m)		T=(mm)		米重(kg/m)		T=(mm)		米重(kg/m)	

ZK-Curtain Wall

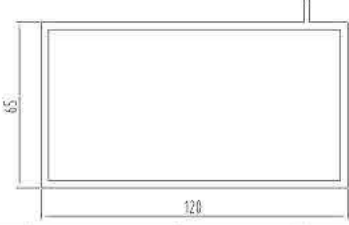
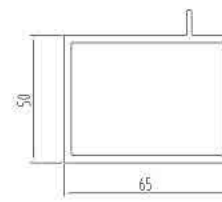
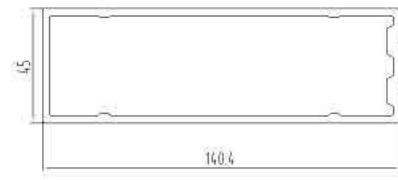
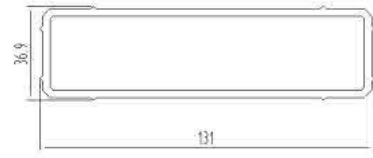
<p>配套芯MO1202</p>				<p>配套芯MO1202</p>							
型号	MO1201	名称	立柱	型号	MO1201A	名称	立柱	型号	MO1202	名称	芯芯
T=(mm)	2.5	米重(kg/m)	2.8	T=(mm)	3.0	米重(kg/m)	3.09	T=(mm)	3.0	米重(kg/m)	2.59
T=(mm)		米重(kg/m)		T=(mm)		米重(kg/m)		T=(mm)		米重(kg/m)	
<p>配套芯MO1402A</p>								<p>配套芯MO1402A</p>			
型号	MO1401A	名称	立柱	型号	MO1402A	名称	芯芯	型号	MO1403A	名称	立柱
T=(mm)	3.0	米重(kg/m)	3.486	T=(mm)	4.5	米重(kg/m)	4.252	T=(mm)	2.9	米重(kg/m)	3.29
T=(mm)		米重(kg/m)		T=(mm)		米重(kg/m)		T=(mm)		米重(kg/m)	
<p>配套芯MO1402A</p>				<p>配套芯MQX11565</p>							
型号	MO1501	名称	立柱	型号	MQY11665	名称	立柱	型号	MQX11565	名称	芯芯
T=(mm)	2.9	米重(kg/m)	3.566	T=(mm)	3.0	米重(kg/m)	3.92	T=(mm)	3.0	米重(kg/m)	3.2
T=(mm)		米重(kg/m)		T=(mm)		米重(kg/m)		T=(mm)		米重(kg/m)	
型号	AC 1100	名称	立柱	型号	AC 1100 A	名称	立柱	型号	FV-MD01	名称	立柱
T=(mm)	1.9	米重(kg/m)	1.4	T=(mm)	1.9	米重(kg/m)	1.7	T=(mm)	1.5	米重(kg/m)	2.0
T=(mm)		米重(kg/m)		T=(mm)		米重(kg/m)		T=(mm)		米重(kg/m)	
型号	HL104	名称	横梁	型号	HL105	名称	立柱	型号	HL107	名称	立柱
T=(mm)	2.0	米重(kg/m)	1.14	T=(mm)	3.0	米重(kg/m)	2.97	T=(mm)	2.0	米重(kg/m)	2.014
T=(mm)		米重(kg/m)		T=(mm)		米重(kg/m)		T=(mm)		米重(kg/m)	

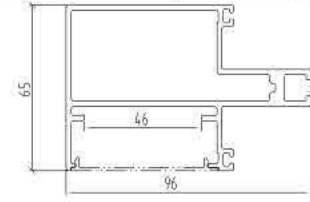
ZK-Curtain Wall

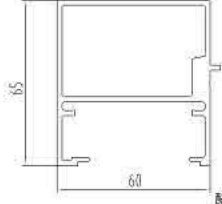
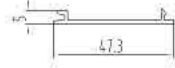
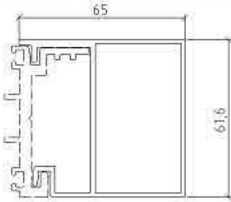
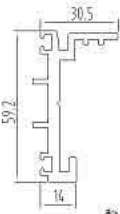
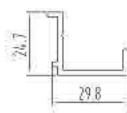

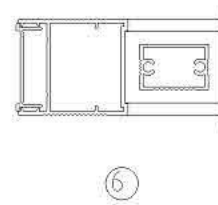
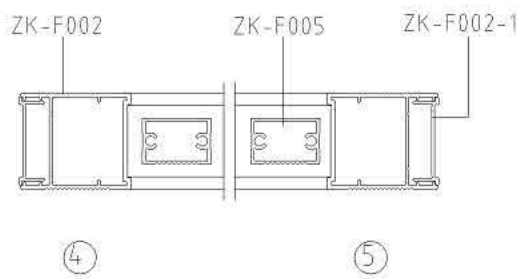
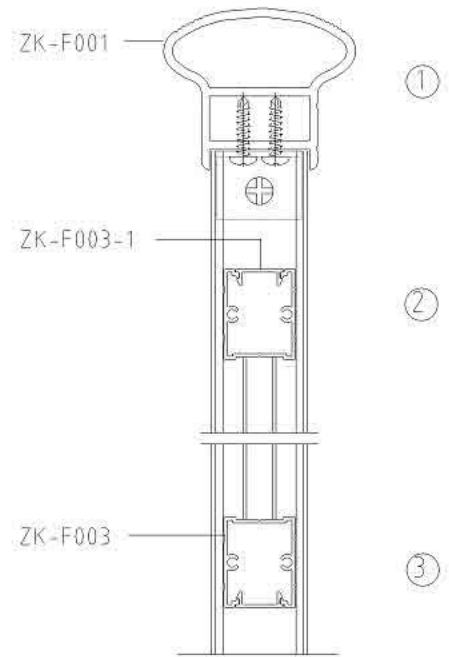
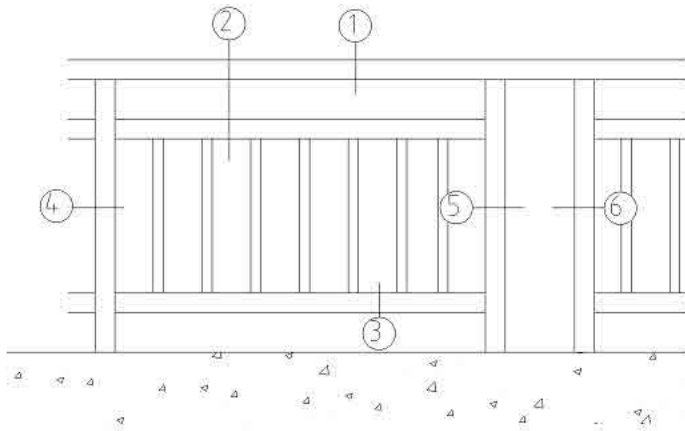

											
型号	ZK-HL108	名称		型号	ZK-HL109	名称		型号	MQ14.04.A	名称	边立柱
T=(mm)	2.9	米重(kg/m)	2.906	T=(mm)	2.9	米重(kg/m)	1.802	T=(mm)	2.9	米重(kg/m)	3.016
T=(mm)		米重(kg/m)		T=(mm)		米重(kg/m)		T=(mm)		米重(kg/m)	
				 <p>配盖板 AC-65GK413</p>				 <p>配盖板 AC-65GK413</p>			
型号	MQ14.05.A	名称	塞芯	型号	MQH6585M	名称	横梁	型号	MQH6596M	名称	横梁
T=(mm)	3.0	米重(kg/m)	2.555	T=(mm)	2.5	米重(kg/m)	3.106	T=(mm)	2.0	米重(kg/m)	2.0
T=(mm)		米重(kg/m)		T=(mm)		米重(kg/m)		T=(mm)		米重(kg/m)	
				 <p>配盖板MQ1204</p>							
型号	AC-65GK413	名称	横梁盖板	型号	MQ1203	名称	横梁	型号	MQ1204	名称	盖板
T=(mm)	1.2	米重(kg/m)	0.21	T=(mm)	2.0	米重(kg/m)	1.7	T=(mm)	1.5	米重(kg/m)	0.22
T=(mm)		米重(kg/m)		T=(mm)		米重(kg/m)		T=(mm)		米重(kg/m)	
 <p>配MQ1101A</p>				 <p>配MQ1107A</p>							
型号	MQ1107A	名称	带通盖板	型号	MQ1101A	名称	带通压座	型号	MQF114.01	名称	附框
T=(mm)	1.5	米重(kg/m)	1.3	T=(mm)	3.0	米重(kg/m)	1.21	T=(mm)	2.0	米重(kg/m)	0.35
T=(mm)		米重(kg/m)		T=(mm)		米重(kg/m)		T=(mm)		米重(kg/m)	
型号		名称		型号		名称		型号		名称	
T=(mm)		米重(kg/m)		T=(mm)		米重(kg/m)		T=(mm)		米重(kg/m)	
T=(mm)		米重(kg/m)		T=(mm)		米重(kg/m)		T=(mm)		米重(kg/m)	

中凯铝材

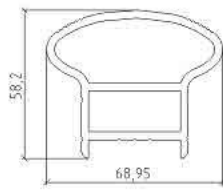
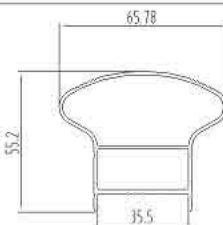
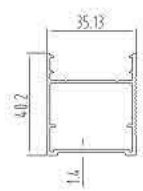
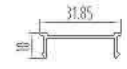
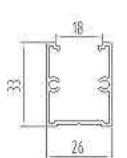
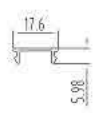
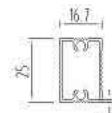
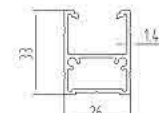

Series F Handdrail



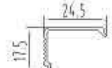
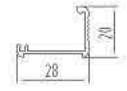
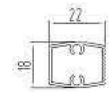

ZK-Series Handrail

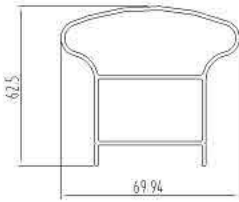
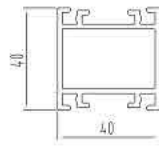
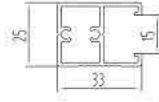
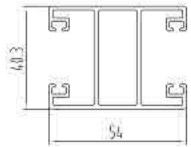
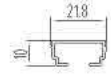
											
型号	ZK-F001	名称	扶手	型号	ZK-F001-1	名称	扶手	型号	ZK-F002	名称	扶手立柱
T=(mm)	2.9	米重(kg/m)	1.84	T=(mm)	1.5	米重(kg/m)	0.89	T=(mm)	1.4	米重(kg/m)	0.53
T=(mm)		米重(kg/m)		T=(mm)		米重(kg/m)		T=(mm)		米重(kg/m)	
											
型号	ZK-F002-1	名称	盖板	型号	ZK-F003	名称	立柱	型号	ZK-F003-1	名称	盖板
T=(mm)	1.2	米重(kg/m)	0.14	T=(mm)	1.2	米重(kg/m)	0.385	T=(mm)	1.0	米重(kg/m)	0.081
T=(mm)		米重(kg/m)		T=(mm)		米重(kg/m)		T=(mm)		米重(kg/m)	
											
型号	ZK-F005	名称	竖杆	型号	ZK-F007	名称	夹玻璃横梁	型号	NNYL-041	名称	横杆
T=(mm)	1.0	米重(kg/m)	0.21	T=(mm)	1.4	米重(kg/m)	0.504	T=(mm)	1.2	米重(kg/m)	0.149
T=(mm)		米重(kg/m)		T=(mm)		米重(kg/m)		T=(mm)		米重(kg/m)	
											
型号	NNYL-042	名称	立柱	型号	NNYL-043	名称	横扣料	型号	LG1261	名称	横杆
T=(mm)	1.0	米重(kg/m)	0.215	T=(mm)	1.2	米重(kg/m)	0.128	T=(mm)	1.0	米重(kg/m)	0.123
T=(mm)		米重(kg/m)		T=(mm)		米重(kg/m)		T=(mm)		米重(kg/m)	
											
型号	LG1262	名称	横扣料	型号	LG1263	名称	立柱	型号		名称	
T=(mm)	1.0	米重(kg/m)	0.18	T=(mm)	1.0	米重(kg/m)	0.228	T=(mm)		米重(kg/m)	
T=(mm)		米重(kg/m)		T=(mm)		米重(kg/m)		T=(mm)		米重(kg/m)	

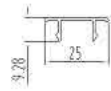
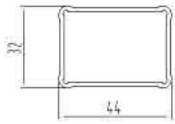
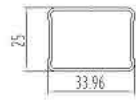
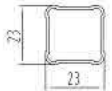
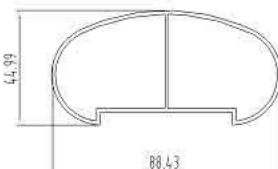
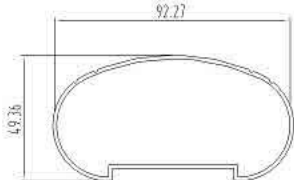
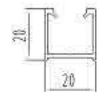
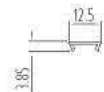
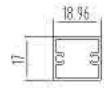
ZK-Series Handrail

											
型号	ZK-LG7593	名称	栏杆扶手	型号	ZK-LG7519	名称	栏杆竖料	型号	ZK-LG7523A	名称	栏杆横料
T=(mm)	1.5	米重(kg/m)	1.1	T=(mm)	1.8	米重(kg/m)	0.98	T=(mm)	1.5	米重(kg/m)	0.52
T=(mm)		米重(kg/m)		T=(mm)		米重(kg/m)		T=(mm)		米重(kg/m)	
											
型号	ZK-LG7591	名称	栏杆立柱	型号	ZK-LG7508	名称	栏杆盖板	型号	ZK-LG7525	名称	盖板
T=(mm)	1.5	米重(kg/m)	1.03	T=(mm)	0.9	米重(kg/m)	0.124	T=(mm)	1.1	米重(kg/m)	0.135
T=(mm)		米重(kg/m)		T=(mm)		米重(kg/m)		T=(mm)		米重(kg/m)	
											
型号	ZK-LG7608	名称	盖板	型号	ZK-FS017	名称	立柱	型号	ZK-FS018	名称	横梁
T=(mm)	1.0	米重(kg/m)	0.131	T=(mm)	1.6	米重(kg/m)	0.634	T=(mm)	1.1	米重(kg/m)	0.331
T=(mm)		米重(kg/m)		T=(mm)		米重(kg/m)		T=(mm)		米重(kg/m)	
											
型号	ZK-FS019	名称	小立柱	型号	ZK-FS020	名称	面管	型号	ZK-LG020	名称	竖管
T=(mm)	1.0	米重(kg/m)	0.238	T=(mm)	1.5	米重(kg/m)	1.04	T=(mm)	1.5	米重(kg/m)	1.00
T=(mm)		米重(kg/m)		T=(mm)		米重(kg/m)		T=(mm)		米重(kg/m)	
											
型号	LG20201	名称	横料	型号	LG20202	名称	横料盖板	型号	LG20203	名称	竖料
T=(mm)	1.2	米重(kg/m)	0.221	T=(mm)	1.0	米重(kg/m)	0.048	T=(mm)	1.0	米重(kg/m)	0.226
T=(mm)		米重(kg/m)		T=(mm)		米重(kg/m)		T=(mm)		米重(kg/m)	

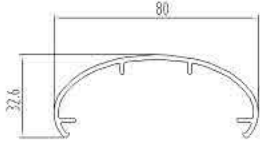
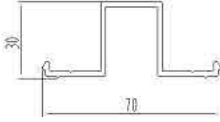
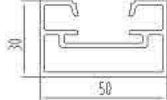
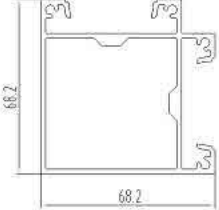
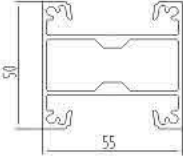
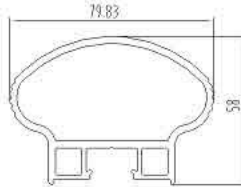
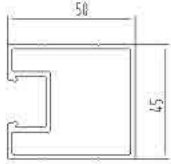
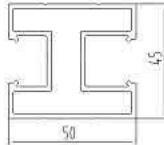
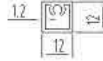
ZK-Series F Handdrail

											
型号	ZK-B4165	名称	扶手	型号	ZK-B4166	名称	扶手底座	型号	ZK-B4167	名称	横梁
T=(mm)	1.8	米重(kg/m)	0.673	T=(mm)	1.8	米重(kg/m)	0.646	T=(mm)	1.8	米重(kg/m)	1.01
T=(mm)		米重(kg/m)		T=(mm)		米重(kg/m)		T=(mm)		米重(kg/m)	
											
型号	ZK-B4171	名称	转角立柱	型号	ZK-B4172	名称	立柱	型号	ZK-LG8001	名称	扶手
T=(mm)	1.8	米重(kg/m)	1.855	T=(mm)	1.8	米重(kg/m)	1.549	T=(mm)	2.8	米重(kg/m)	1.91
T=(mm)		米重(kg/m)		T=(mm)		米重(kg/m)		T=(mm)		米重(kg/m)	
											
型号	ZK-LG8002	名称	横梁	型号	ZK-LG8003	名称	立柱	型号	F12X12-1.2	名称	方管
T=(mm)	1.8	米重(kg/m)	1.07	T=(mm)	1.9	米重(kg/m)	1.3	T=(mm)	1.2	米重(kg/m)	0.17
T=(mm)		米重(kg/m)		T=(mm)		米重(kg/m)		T=(mm)		米重(kg/m)	
											
型号	C12X14.8-1.2	名称	U槽	型号		名称		型号		名称	
T=(mm)	1.2	米重(kg/m)	0.118	T=(mm)		米重(kg/m)		T=(mm)		米重(kg/m)	
T=(mm)		米重(kg/m)		T=(mm)		米重(kg/m)		T=(mm)		米重(kg/m)	
型号		名称		型号		名称		型号		名称	
T=(mm)		米重(kg/m)		T=(mm)		米重(kg/m)		T=(mm)		米重(kg/m)	
T=(mm)		米重(kg/m)		T=(mm)		米重(kg/m)		T=(mm)		米重(kg/m)	

Series Louver Blades

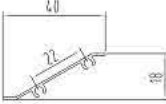
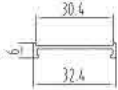
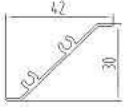
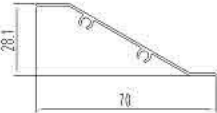
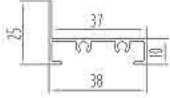
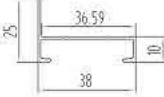
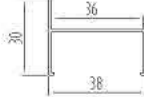
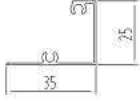
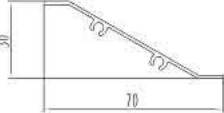
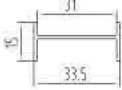
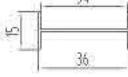
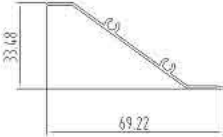
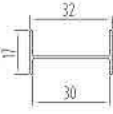
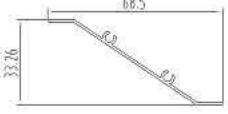
											
型号	ZK-BG202010	名称	工字框	型号	ZK-BY401808	名称	百叶片	型号	ZK-BY306	名称	工字框
T=(mm)	1.0	米重(kg/m)	0.15	T=(mm)	0.8	米重(kg/m)	0.14	T=(mm)	1.4	米重(kg/m)	0.159
T=(mm)		米重(kg/m)		T=(mm)		米重(kg/m)		T=(mm)		米重(kg/m)	
											
型号	ZK-BY307	名称	百叶片	型号	ZK-BY02	名称	百叶片	型号	ZK-BY08	名称	百叶框
T=(mm)	1.0	米重(kg/m)	0.234	T=(mm)	0.9	米重(kg/m)	0.24	T=(mm)	1.0	米重(kg/m)	0.281
T=(mm)		米重(kg/m)		T=(mm)	1.1	米重(kg/m)	0.28	T=(mm)		米重(kg/m)	
											
型号	ZK-BY09	名称	百叶框	型号	ZK-BY10	名称	百叶框	型号	ZK-BY12	名称	百叶片
T=(mm)	1.0	米重(kg/m)	0.221	T=(mm)	1.0	米重(kg/m)	0.24	T=(mm)	0.9	米重(kg/m)	0.23
T=(mm)		米重(kg/m)		T=(mm)		米重(kg/m)		T=(mm)		米重(kg/m)	
											
型号	ZK-BY21	名称	百叶片	型号	ZK-BY22	名称	工字框	型号	ZK-A0016	名称	工字框
T=(mm)	1.2	米重(kg/m)	0.326	T=(mm)	1.45	米重(kg/m)	0.222	T=(mm)	1.0	米重(kg/m)	0.171
T=(mm)		米重(kg/m)		T=(mm)		米重(kg/m)		T=(mm)	0.7	米重(kg/m)	0.12
											
型号	ZK-A0013	名称	百叶片	型号	ZN-32X17-1H	名称	工字框	型号	ZN-75BY	名称	百叶
T=(mm)	0.7/0.8	米重(kg/m)	0.2/0.229	T=(mm)	1.0	米重(kg/m)	0.173	T=(mm)	1.0	米重(kg/m)	0.256
T=(mm)	1.0/1.2	米重(kg/m)	0.27/0.32	T=(mm)		米重(kg/m)		T=(mm)		米重(kg/m)	

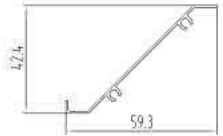
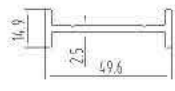
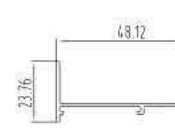
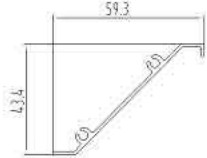
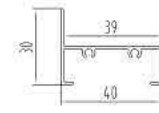
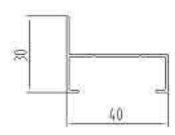
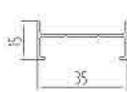
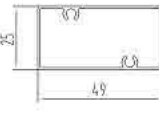
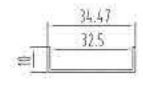
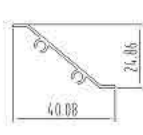
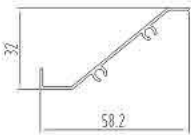

Series Louver Blades

											
型号	AK8796	名称	百叶片	型号	AK8765	名称	工字框	型号	AG-E1283A	名称	百叶框
T=(mm)	0.9	米重(kg/m)	0.244	T=(mm)	2.5	米重(kg/m)	0.5	T=(mm)	1.2	米重(kg/m)	0.302
T=(mm)		米重(kg/m)		T=(mm)		米重(kg/m)		T=(mm)		米重(kg/m)	
											
型号	AG-E192	名称	百叶片	型号	ZK-A00225	名称	百叶框	型号	ZK-A00227	名称	百叶框
T=(mm)	1.2	米重(kg/m)	0.346	T=(mm)	1.0	米重(kg/m)	0.29	T=(mm)	1.0	米重(kg/m)	0.245
T=(mm)		米重(kg/m)		T=(mm)		米重(kg/m)		T=(mm)		米重(kg/m)	
											
型号	ZK-A00228	名称	工字框	型号	ZK-A00229	名称	方通	型号	C34.5X10-1.0	名称	百叶框
T=(mm)	1.0	米重(kg/m)	0.18	T=(mm)	0.9	米重(kg/m)	0.42	T=(mm)	1.0	米重(kg/m)	0.141
T=(mm)		米重(kg/m)		T=(mm)		米重(kg/m)		T=(mm)		米重(kg/m)	
											
型号	ZK-B001A	名称	百叶片	型号	ZK-B003	名称	百叶片	型号		名称	
T=(mm)	1.0	米重(kg/m)	0.185	T=(mm)	1.0	米重(kg/m)	0.26	T=(mm)		米重(kg/m)	
T=(mm)		米重(kg/m)		T=(mm)		米重(kg/m)		T=(mm)		米重(kg/m)	
型号		名称		型号		名称		型号		名称	
T=(mm)		米重(kg/m)		T=(mm)		米重(kg/m)		T=(mm)		米重(kg/m)	
T=(mm)		米重(kg/m)		T=(mm)		米重(kg/m)		T=(mm)		米重(kg/m)	

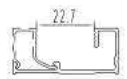
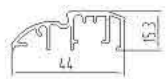
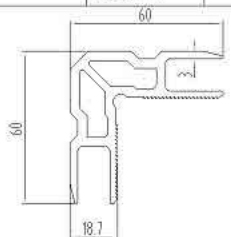
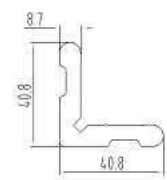

辅助料

<p>配单玻压线ZK-90A025, 中空压线ZK-90A026</p>				<p>配单玻压线ZK-90A025, 中空压线ZK-90A026</p>				<p>配单玻压线ZK-90A025, 中空压线ZK-90A026</p>			
型号	ZK-7644-12B	名称	方通带窗	型号	ZK-7644-12A	名称	方通中带窗	型号	7644-14B	名称	方通带窗
T=(mm)	1.2	米重(kg/m)	0.851	T=(mm)	1.2	米重(kg/m)	0.933	T=(mm)	1.4	米重(kg/m)	0.982
T=(mm)		米重(kg/m)		T=(mm)		米重(kg/m)		T=(mm)		米重(kg/m)	
<p>配单玻压线ZK-90A025, 中空压线ZK-90A026</p>				<p>配单玻压线ZK-90A025, 中空压线ZK-90A026</p>				<p>配单玻压线ZK-90A025, 中空压线ZK-90A026</p>			
型号	7644-14A	名称	方通中带窗	型号	ZK-1044-14A	名称	方通中带窗	型号	ZK-1044-12B	名称	方通带窗
T=(mm)	1.4	米重(kg/m)	1.074	T=(mm)	1.4	米重(kg/m)	1.26	T=(mm)	1.2	米重(kg/m)	1.01
T=(mm)		米重(kg/m)		T=(mm)		米重(kg/m)		T=(mm)		米重(kg/m)	
<p>配单玻压线ZK-90A025, 中空压线ZK-90A026</p>				<p>配单玻压线ZK-90A025, 中空压线ZK-90A026</p>				<p>配单玻压线ZK-90A025, 中空压线ZK-90A026</p>			
型号	ZK-1044-14B	名称	方通带窗	型号	ZK-1044-12A	名称	方通中带窗	型号	ZK-1044-20B	名称	方通带窗
T=(mm)	1.4	米重(kg/m)	1.17	T=(mm)	1.2	米重(kg/m)	1.092	T=(mm)	2.0	米重(kg/m)	1.626
T=(mm)		米重(kg/m)		T=(mm)		米重(kg/m)		T=(mm)		米重(kg/m)	
<p>配单玻压线ZK-90A025, 中空压线ZK-90A026</p>											
型号	ZK-1044-20A	名称	方通带窗	型号	ZK-H8051	名称		型号	ZK-H8052	名称	18 门中夹
T=(mm)	2.0	米重(kg/m)	1.735	T=(mm)	1.3	米重(kg/m)	0.901	T=(mm)	1.3	米重(kg/m)	0.408
T=(mm)		米重(kg/m)		T=(mm)		米重(kg/m)		T=(mm)		米重(kg/m)	
型号	ZK-H8053	名称		型号	ZK-H8054	名称		型号	ZK-H8055	名称	
T=(mm)	1.3	米重(kg/m)	0.873	T=(mm)	1.3	米重(kg/m)	0.754	T=(mm)	0.9	米重(kg/m)	0.378
T=(mm)		米重(kg/m)		T=(mm)		米重(kg/m)		T=(mm)		米重(kg/m)	

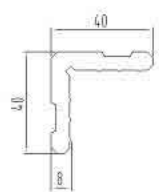
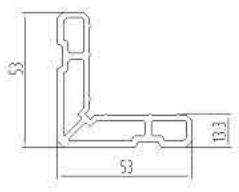
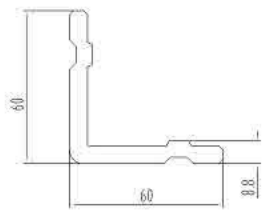
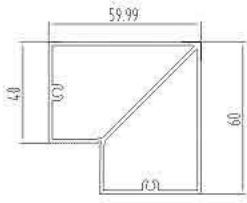
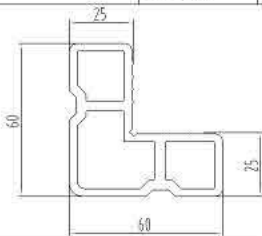
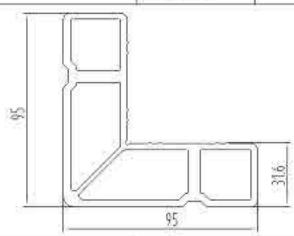
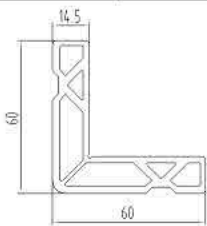
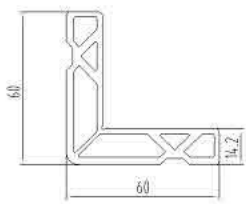
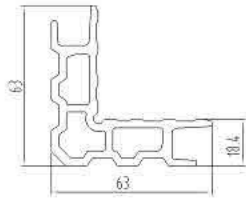

辅助料

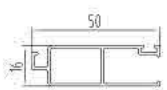
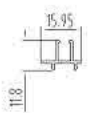
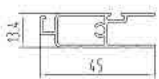
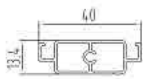
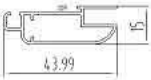
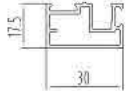
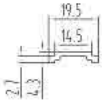
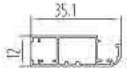
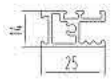
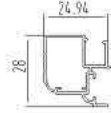
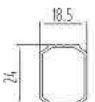
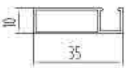
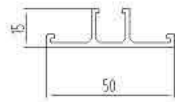
											
<p>标准截面图ZK-A005(槽P9.8MM), 槽宽图ZK-A005(槽P22.8MM)</p>				<p>标准截面图ZK-YZ42, 槽宽图ZK-YZ42, ZK-YZ42</p>							
型号	ZK-A005	名称	压座	型号	ZK-YZ42	名称	压座	型号	ZK-F8005	名称	
T=(mm)	0.9	米重(kg/m)	0.159	T=(mm)	1.2	米重(kg/m)	0.273	T=(mm)	0.7	米重(kg/m)	0.607
T=(mm)		米重(kg/m)		T=(mm)		米重(kg/m)		T=(mm)		米重(kg/m)	
											
型号	ZK-J0015	名称	角码	型号	ZC5107	名称	角码	型号	ZK-3809C	名称	角码
T=(mm)	3.0	米重(kg/m)	2.08	T=(mm)	8.7	米重(kg/m)	1.409	T=(mm)	9.0	米重(kg/m)	1.49
T=(mm)		米重(kg/m)		T=(mm)		米重(kg/m)		T=(mm)		米重(kg/m)	
											
型号	ZK-3809B	名称	38角码	型号	C13047A1	名称	角码	型号	C13047A2	名称	角码
T=(mm)	8.0	米重(kg/m)	1.28	T=(mm)	2.5	米重(kg/m)	1.42	T=(mm)	7.0	米重(kg/m)	2.08
T=(mm)		米重(kg/m)		T=(mm)		米重(kg/m)		T=(mm)		米重(kg/m)	
											
型号	ZK-5812	名称	角码	型号	AG1697D	名称	角码	型号	AG347-A	名称	角码
T=(mm)	1.5	米重(kg/m)	1.17	T=(mm)	3.0	米重(kg/m)	2.28	T=(mm)	3.0	米重(kg/m)	4.27
T=(mm)		米重(kg/m)		T=(mm)		米重(kg/m)		T=(mm)		米重(kg/m)	
											
型号	ZK-AG1687C.2	名称	角码	型号	AG1687C.3	名称	角码	型号	FE2233-159	名称	角码
T=(mm)	1.8	米重(kg/m)	1.736	T=(mm)	2.2	米重(kg/m)	1.953	T=(mm)	3.0	米重(kg/m)	2.052
T=(mm)		米重(kg/m)		T=(mm)		米重(kg/m)		T=(mm)		米重(kg/m)	

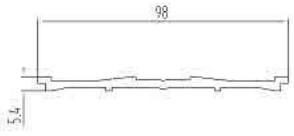
辅助料

											
型号	ZK-GF-100S1	名称	纱窗料	型号	ZK-GF-100S4	名称	纱窗口	型号	ZK-GF-100S2	名称	纱窗料
T=(mm)	1.0	米重(kg/m)	0.37	T=(mm)	1.0	米重(kg/m)	0.101	T=(mm)	1.0	米重(kg/m)	0.341
T=(mm)		米重(kg/m)		T=(mm)		米重(kg/m)		T=(mm)		米重(kg/m)	
											
型号	ZK-GF-100S3	名称	纱窗料	型号	ZK-GF-90SS	名称	纱窗料	型号	ZKL0590	名称	
T=(mm)	1.0	米重(kg/m)	0.325	T=(mm)	1.0	米重(kg/m)	0.348	T=(mm)	1.2	米重(kg/m)	0.376
T=(mm)		米重(kg/m)		T=(mm)		米重(kg/m)		T=(mm)		米重(kg/m)	
											
型号	ZK-HT195	名称	滑条	型号	ZK-ZM-55	名称		型号	ZKL0591	名称	
T=(mm)	1.8	米重(kg/m)	0.123	T=(mm)	0.6	米重(kg/m)	0.198	T=(mm)	1.2	米重(kg/m)	0.321
T=(mm)		米重(kg/m)		T=(mm)		米重(kg/m)		T=(mm)		米重(kg/m)	
											
型号	ZM-54	名称		型号	ZM-53A	名称		型号	ZK-ZM-19	名称	
T=(mm)	0.75	米重(kg/m)	0.257	T=(mm)	1.0	米重(kg/m)	0.205	T=(mm)	0.7	米重(kg/m)	0.19
T=(mm)		米重(kg/m)		T=(mm)		米重(kg/m)		T=(mm)		米重(kg/m)	
											
型号	ZK-HZ-001	名称		型号	ZK-NM-001	名称		型号	ZK-NM-002	名称	
T=(mm)	1.6	米重(kg/m)	0.422	T=(mm)	1.5	米重(kg/m)	0.654	T=(mm)	2.4	米重(kg/m)	0.84
T=(mm)		米重(kg/m)		T=(mm)		米重(kg/m)		T=(mm)		米重(kg/m)	

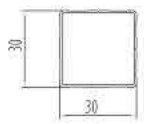
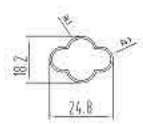
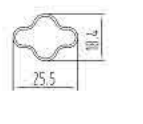
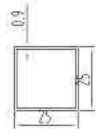
辅助料系列

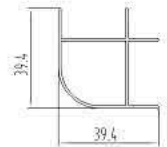
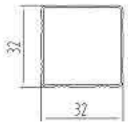
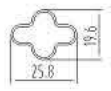
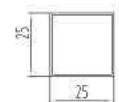
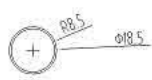
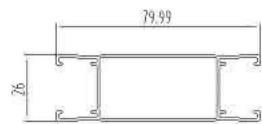
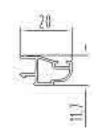
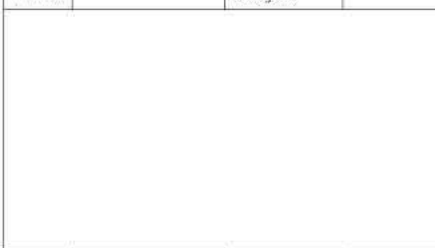
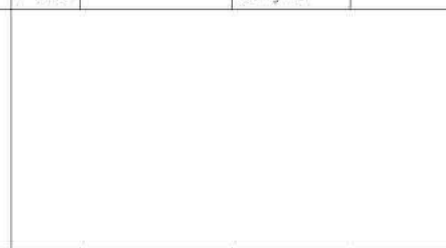
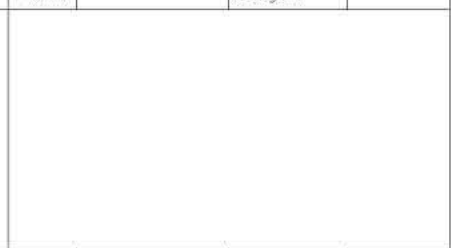
											
型号	FD30001	名称	防盗	型号	FD30002	名称	防盗梅花管	型号	FD30003	名称	防盗梅花管
T=(mm)	0.75	米重(kg/m)	0.218	T=(mm)	0.8	米重(kg/m)	0.144	T=(mm)	0.9	米重(kg/m)	0.161
T=(mm)		米重(kg/m)		T=(mm)		米重(kg/m)		T=(mm)		米重(kg/m)	
											
型号	FD30004	名称		型号	FD30005	名称		型号	FD30006	名称	
T=(mm)	0.9	米重(kg/m)	0.234	T=(mm)	1.0	米重(kg/m)	0.27	T=(mm)	1.0	米重(kg/m)	0.396
T=(mm)		米重(kg/m)		T=(mm)		米重(kg/m)		T=(mm)		米重(kg/m)	
											
型号	FD0008	名称	方通	型号	FD0007	名称	防盗梅花管	型号	2525-08	名称	方通
T=(mm)	0.8	米重(kg/m)	0.24	T=(mm)	0.8	米重(kg/m)	0.153	T=(mm)	0.75	米重(kg/m)	0.199
T=(mm)		米重(kg/m)		T=(mm)		米重(kg/m)		T=(mm)		米重(kg/m)	
											
型号	YG18.5	名称	圆管	型号	ZK-MZ001	名称		型号	ZK-MY001	名称	18门板压
T=(mm)	0.75	米重(kg/m)	0.114	T=(mm)	1.0	米重(kg/m)		T=(mm)	0.8	米重(kg/m)	0.136
T=(mm)		米重(kg/m)		T=(mm)		米重(kg/m)		T=(mm)		米重(kg/m)	
											
型号		名称		型号		名称		型号		名称	
T=(mm)		米重(kg/m)		T=(mm)		米重(kg/m)	0.636	T=(mm)		米重(kg/m)	
T=(mm)		米重(kg/m)		T=(mm)		米重(kg/m)		T=(mm)		米重(kg/m)	

长方管

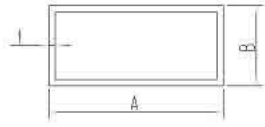

长方管

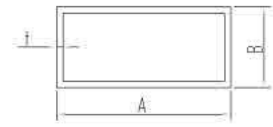

型号	长A	长B	壁厚t	理重 (kg/m)
30X20X0.8	30	20	0.8	0.21
30X20X1.1	30	20	1.05	0.273
33X25	33	25	1.0	0.29
38X25	38	25	0.8	0.254
38X25	38	25	0.9	0.299
38X25	38	25	1.0	0.33
38X25	38	25	1.1	0.362
38X25	38	25	1.2	0.394
38X25	38	25	1.4	0.457
38X25	38	25	2.0	0.64
40X10	40	10	1.0	0.261
40X20	40	20	0.8	0.24
40X20	40	20	1.2	0.375
40X30	40	30	1.5	0.545
40X20	40	23	4.0	0.432
40X23	40	20	2.0	0.642
40X25	40	25	4.0	0.66
44X90	90	44	1.8	1.278
44X90	90	44	2.0	1.415
50X20	50	20	2.0	0.715
50X25	50	25	1.0	0.394
50X25	50	25	1.2	0.475
50X25	50	25	1.4	0.548
50X25	50	25	2.5	0.955

型号	长A	长B	壁厚t	理重 (kg/m)
50X40	50	40	1.2	0.573
60X20	60	20	1.0	0.425
60X20X1.5	60	20	1.5	0.626
60X40	60	40	1.4	0.738
60X40	60	40	2.0	1.041
60X50	60	50	1.2	0.704
60X50	60	50	1.8	1.038
65X25	65	25	1.5	0.707
70X25	70	25	1.2	0.602
70X30X1.4	70	30	1.4	0.738
70X30	70	30	2.0	1.041
76X25	76	25	1.0	0.537
76X25	76	25	1.2	0.641
76X25	76	25	1.4	0.745
76X25	76	25	1.5	0.797
76X25	76	25	1.8	0.95
76X44	76	44	0.9	0.576
76X44	76	44	1.0	0.639
76X44	76	44	1.2	0.765
76X44	76	44	1.4	0.889
76X44	76	44	1.8	1.135
76X44	76	44	2.0	1.257
76X44	76	44	2.5	1.558
76X44	76	44	3.0	1.853

长方管



长方管



型号	长A	长B	壁厚t	理重 (kg/m)
80X20	80	20	1.2	0.632
80X25	80	25	1.2	0.667
85X25	85	25	1.4	0.775
88X25	88	25	1.2	0.719
90X25	90	25	1.0	0.612
90X65	90	65	1.5	1.236
100X20	100	20	0.8	0.486
100X25	100	25	1.0	0.667
100X25	100	25	1.2	0.797
100X25	100	25	1.4	0.927
100X25	100	25	1.5	0.992
100X25	100	25	2.0	1.312
100X25	100	25	3.0	1.935
100X44	100	44	1.0	0.77
100X44	100	44	1.2	0.921
100X44	100	44	1.4	1.071
100X44	100	44	1.5	1.146
100X44	100	44	1.8	1.37
100X44	100	44	2.0	1.518
100X44	100	44	2.5	1.883
100X44	100	44	3.0	2.244
100X50	100	50	1.5	1.19
100X50	100	50	1.9	1.51
120X65	120	65	2.0	1.97

型号	长A	长B	壁厚t	理重 (kg/m)
120X65	120	65	3.0	2.921
130X50	130	50	2.0	1.9
140X50X2	140	50	2.0	2.016
140X70X1.4	140	70	1.4	1.572

正方管

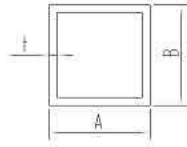

正方管

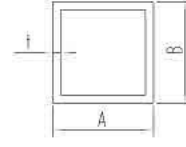

型号	长A	壁厚t	理重 (kg/m)
16X16	16	1.0	0.162
20X20 _x	20	1.0	0.206
20X20 _v	20	1.2	0.245
20X20 _x	20	1.5	0.301
20X20 _x	20	2.0	0.39
25X25	25	0.8	0.199
25X25	25	1.0	0.26
25X25 _x	25	1.2	0.31
25X25 _x	25	1.4	0.258
25X25 _x	25	1.5	0.358
25X25 _x	25	2.5	0.614
30X30	30	1.4	0.44
38X38 _x	38	1.0	0.401
38X38 _x	38	1.2	0.479
38X38	38	1.4	0.555
38X38 _x	38	1.5	0.593
38X38 _x	38	2.0	0.78
38X38 _v	38	3.0	1.138
40X40 _x	40	1.2	0.504
40X40 _x	40	1.5	0.626
40X40	40	1.4	0.59
50X50	50	0.8	0.42
50X50 _x	50	1.0	0.531
50X50	50	1.2	0.635

型号	长A	壁厚t	理重 (kg/m)
50X50	50	1.4	0.738
50X50	50	1.9	0.99
50X50	50	2.5	1.296
50X50 _x	50	3.0	1.528
60X60 _x	60	1.2	0.765
60X60	60	2.0	1.26
76X76 _x	76	1.2	0.973
76X76 _v	76	1.4	1.132
76X76 _x	76	2.0	1.604
80X80	80	2.0	1.69
100X100	100	1.4	1.502
100X100 _v	100	1.5	1.602
100X100	100	2.0	2.125
100X100 _x	100	2.5	2.642
100X100 _x	100	4.0	4.163

角

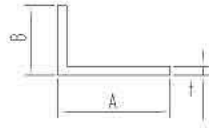

角

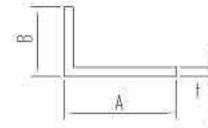

型号	长A	长B	壁厚t	理重 (kg/m)
J10X10	10	10	0.8	0.042
J10X10	10	10	1.0	0.051
J10X10	10	10	2.1	0.102
J15X15	15	15	0.8	0.063
J15X15	15	15	1.2	0.094
J15X15	15	15	1.5	0.115
J15X15	15	15	1.3	0.101
J15X15	15	15	2.0	0.152
J16X10	16	10	1.2	0.081
J18X12	18	12	1.4	0.107
J18X13	18	13	1.8	0.144
J19X19	19	19	1.5	0.15
J20X15	20	15	1.5	0.137
J20X16	20	16	2.0	0.186
J20X16	20	16	2.0	0.186
J20X20	20	20	1.2	0.126
J20X20	20	20	2.0	0.206
J20X20	20	20	3.0	0.301
J25X10	20	10	2.5	0.332
J25X12	20	12	2.0	0.19
J25X12	20	12	2.5	0.23
J25X19	20	19	2.0	0.228
J25X19	20	19	3.0	0.333
J25X20	20	20	2.0	0.233

型号	长A	长B	壁厚t	理重 (kg/m)
J25X25	25	25	1.0	0.133
J25X25	25	25	2.0	0.26
J25X25	25	25	2.5	0.322
J25X25	25	25	3.0	0.382
J30X15	30	15	2.0	0.234
J30X20	30	20	2.0	0.26
J30X20	30	20	2.5	0.322
J30X20	30	20	3.0	0.382
J30X30	30	30	1.3	0.314
J30X30	30	30	2.0	0.206
J30X30	30	30	3.0	0.463
J38X19	38	19	4.0	0.63
J38X38	38	38	2.0	0.401
J38X38	38	38	3.0	0.593
J40X25	40	25	2.0	0.342
J40X25	40	25	4.0	0.66
J40X40	40	40	2.0	0.43
J40X40	40	40	2.5	0.525
J40X40	40	40	3.0	0.626
J50X25	50	25	2.0	0.4
J50X25	50	25	3.0	0.585
J50X50	50	50	3.0	0.789
J90X80	90	80	3.0	1.358

扁条

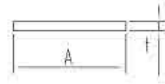

槽



型号	长A	壁厚t	理重 (kg/m)
B19.1X3.2	19.05	3.18	0.164
B20X3	20	3.0	0.163
B20X4	20	4.0	0.217
B25X3	25	3.0	0.203
B25X6	25	6.0	0.408
B25.4X2.4	25.4	2.36	0.162
B35X5	35	5.0	0.474
B40X2	40	2.0	0.217
B40X4	40	4.0	0.434
B40X10	40	10.0	1.1
B45X3	45	3.0	0.366
B50X2.5	50	2.5	0.34
B50.8X3.18	50.8	3.18	0.437
B50.8X4.76	50.8	4.76	0.656
B60X3	60	3.0	0.488
B65X1.5	65	1.5	0.265
B90X2.5	90	2.5	0.61
B90X5	90	5.0	1.22
B90X8	90	8.0	1.951
B100X4	100	4.0	1.088
B101.6X3.2	101.6	3.18	0.874
B101.6X6.35	101.6	6.35	1.748
B120X3.9	120	3.9	1.27

型号	长A	长B	壁厚t	理重 (kg/m)
C10X10	10	10	1.0	0.076
C12X12	12	12	1.2	0.11
C12.5X12.5	12.5	12.5	2.0	0.182
C12X9	12	9	0.9	0.069
C13X25	13	25	2.0	0.321
C20X12X1.5	20	12	1.5	0.166
C20X20	20	20	1.0	0.157
C20X20	20	20	3.0	0.439
C20X25	20	25	2.5	0.44
C28X40	28	40	1.0	0.288
C25X20	25	20	1.2	0.204
C25X20X1.5	25	20	1.5	0.252
C25X20	25	20	2.0	0.331
C34.5X10X1.0	34.5	10	1.0	0.141
C38X38X1.4	38	38	1.4	0.422
C50X13X1.5	50	13	1.5	0.296
C50X30X3	50	30	3.0	0.845
C50X30X3	50	30	3.0	1.171
C76X25	76	25	1.2	0.402
C76.2X25.4	76.2	25.4	3.175	1.038
C90X25	90	25	1.2	0.447
C100X13	100	13	1.2	0.402
C100X38	100	38	1.5	0.703

圆管

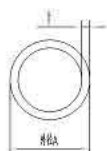

圆管

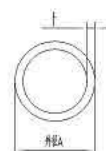

型号	外径A	壁厚t	理重 (kg/m)
AAS10	11	1.00	0.085
Y12.7X1.1	12.7	1.00	0.117
Y13	13	1.60	0.155
Y13	13	2.00	0.187
Y16	16	0.90	0.116
Y16	16	1.10	0.14
Y16	16	1.50	0.185
Y16	16	2.00	0.238
Y18.5	18.5	0.8	0.114
Y19X1	19	1.00	0.153
Y19X1.4	19	1.40	0.21
Y19.1	19.1	1.20	0.183
Y19.1	19.1	1.20	0.291
Y20X2.0	20	2.00	0.307
Y22.2X1.5	22.2	1.00	0.181
Y22	22	0.9	0.162
Y22X2	22	2.00	0.341
Y25	25	1.00	0.204
Y25X1.5	25	1.5	0.3
Y25X1.6	25	1.6	0.319
Y25X2.0	25	2.00	0.392
Y25.4X1.5	25.4	1.50	0.305
Y30	30	1.00	0.247
Y30X1.5	30	1.50	0.364

型号	外径A	壁厚t	理重 (kg/m)
Y30X2.3	30	2.30	0.542
Y35	35	1.20	0.345
Y35	35	1.50	0.428
Y35	35	2.00	0.562
Y38	38	1.00	0.318
Y38	38	1.20	0.376
Y38	38	1.50	0.466
Y38	38	2.00	0.615
Y38.1X3.2	38.1	3.20	0.944
Y40	40	2.00	0.647
Y41	41	1.40	0.472
Y45	45	1.00	0.375
Y45	45	1.20	0.447
Y47.5X1	47.5	1.00	0.396
Y50	50	1.00	0.417
Y50	50	1.40	0.579
Y50X1.5	50	1.50	0.619
Y50	50	2.00	0.817
Y60X1.5	60	1.50	0.747
Y70X5	70	5.00	2.767
Y76X1.6	76	1.60	1.01
Y76.2X2.5	76.2	2.49	1.562
Y80X5	80	5.00	6.947
Y100X3	100	3.00	2.477